

Szakemberek számára

Szerelési és karbantartási útmutató



auroCOMPACT

Kondenzációs gázkazán

HU

Kiadó/gyártó

Vaillant GmbH

Berghauser Str. 40 ■ D-42859 Remscheid

Telefon 021 91 18-0 ■ Telefax 021 91 18-28 10

info@vaillant.de ■ www.vaillant.de

 **Vaillant**

# Tartalom

<b>Tartalom</b>			
<b>1 Biztonság</b>	<b>4</b>	7.8	Gáztípus ellenőrzés elvégzése..... 22
1.1 Kezelésre vonatkozó figyelmeztetések	4	7.9	Az ellenőrző programok használata ..... 23
1.2 A személyek szükséges képesítése	4	7.10	Fűtővíz/feltöltéshez és utántöltéshez használt víz ellenőrzése és előkészítése..... 24
1.3 Általános biztonsági utasítások	4	7.11	A rendszernyomás leolvasása..... 25
1.4 Rendeltetésszerű használat	6	7.12	A túl alacsony víznyomás elkerülése..... 25
1.5 Előírások (irányelvek, törvények, szabványok)	6	7.13	A fűtési rendszer feltöltése és légtelenítése ..... 25
1.6 CE-jelölés	6	7.14	A használati melegvízrendszer feltöltése és légtelenítése ..... 25
<b>2 Megjegyzések a dokumentációhoz</b>	<b>7</b>	7.15	A gázbeállítások ellenőrzése és hozzáillesztése ..... 26
2.1 Tartsa be a jelen útmutatóval együtt érvényes dokumentumokban foglaltakat.....	7	7.16	Működés és tömítettség ellenőrzése ..... 27
2.2 Az útmutató érvényessége	7	<b>8 Beállítás a fűtési rendszerhez</b>	<b>27</b>
<b>3 A termék leírása</b>	<b>7</b>	8.1	Diagnosztikai kódok lehívása ..... 27
3.1 Sorozatszám.....	7	8.2	Maximális fűtőteljesítmény beállítás ..... 27
3.2 Adatok az adattáblán	7	8.3	A szivattyú utánfutási idejének és üzemmódjának beállítása ..... 28
3.3 Funkcionális elemek	8	8.4	A maximális előremenő hőmérséklet beállítása ..... 28
<b>4 Szerelés</b>	<b>8</b>	8.5	A visszatérő hőmérséklet szabályozás beállítása ..... 28
4.1 A termék kicsomagolása	8	8.6	Égőtöltési idő ..... 28
4.2 A szállítási terjedelem ellenőrzése	8	8.7	Karbantartási időközök beállítása..... 28
4.3 A készülék méretei	9	8.8	Szivattyúteljesítmény beállítása ..... 29
4.4 Legkisebb távolságok és szereléshez szükséges szabad helyek.....	9	8.9	A termék átadása az üzemeltetőnek ..... 29
4.5 Éghető alkatrészekről való távolságok	9	8.10	A termosztatikus melegvíz-keverőszelep beállítása ..... 30
4.6 A készülék méretei a szállításhoz	9	<b>9 Ellenőrzés és karbantartás</b>	<b>30</b>
4.7 A készülék szállítása	10	9.1	Ellenőrzési és karbantartási időközök betartása..... 30
4.8 A készülék felállítási helyét.....	11	9.2	Pótalkatrészek beszerzése..... 31
4.9 A készülék vízszintes felállítása	11	9.3	A funkciók menüjének használata ..... 31
4.10 Az elülső burkolat leszerelése/felszerelése	11	9.4	Elektronika önellenőrzés végrehajtása ..... 31
4.11 Az oldalsó burkolat leszerelése/felszerelése	12	9.5	Termo-kompaktmodul kiserelés..... 31
4.12 Tolja a kapcsolódobozt az alsó vagy a felső állásba	12	9.6	A hőcserélő tisztítása..... 32
4.13 A turbókamra elülső falának leszerelése/felszerelése	12	9.7	Az égő ellenőrzése ..... 32
<b>5 Szerelés</b>	<b>12</b>	9.8	A kondenzátumszifon tisztítása ..... 33
5.1 Gáz- és vízcsatlakoztatások	13	9.9	Termo-kompaktmodul beszerelés ..... 33
5.2 Kondenzvíz-elvezető vezeték csatlakoztatása	13	9.10	Ürités ..... 33
5.3 Szolár csatlakoztatása.....	14	9.11	A tágulási tartály előnyomásának ellenőrzése .... 34
5.4 Égéstermék-elvezető rendszer	15	9.12	A magnézium védőanód ellenőrzése ..... 34
5.5 Elektromos bekötés	16	9.13	Melegvíztároló tisztítása ..... 34
<b>6 Kezelés</b>	<b>19</b>	9.14	Fűtőelem szűrőjének tisztítása ..... 35
6.1 A termék kezelési elve.....	19	9.15	Ellenőrzés és karbantartás ..... 35
6.2 Élő monitoring (állapotkódok)	19	9.16	A biztonsági hőmérsékletátlóró beépítési helyzete ..... 35
6.3 Tesztprogramok.....	19	<b>10 Zavarelhárítás</b>	<b>35</b>
<b>7 Üzembe helyezés</b>	<b>19</b>	10.1	Szervizpartner felkeresése ..... 35
7.1 Gyári beállítás ellenőrzése	19	10.2	Szervizjelentések lehívása ..... 35
7.2 A kondenzátumszifon feltöltése	20	10.3	Hibakódok leolvasása..... 35
7.3 Szolárberendezés feltöltése	21	10.4	A hibatároló lekérdezése ..... 36
7.4 A termék bekapcsolása	21	10.5	A hibatároló nullázása ..... 36
7.5 Installációs asszisztens futtatása	21	10.6	Diagnosztika végrehajtása ..... 36
7.6 Installációs asszisztens ismételt indítása	22	10.7	Az ellenőrző programok használata ..... 36
7.7 A készülék konfiguráció és a diagnózis menü lehívása	22		

10.8	Paraméterek visszaállítása a gyári beállításokra .....	36
10.9	Javítás előkészítése .....	36
10.10	A hibás alkatrészek cseréje .....	36
10.11	A javítás befejezése.....	40
<b>11</b>	<b>Üzemen kívül helyezés .....</b>	<b>41</b>
11.1	A termék üzemen kívül helyezése.....	41
<b>12</b>	<b>Újrahasznosítás és ártalmatlanítás.....</b>	<b>41</b>
12.1	A csomagolás és a termék újrahasznosítása és ártalmatlanítása .....	41
<b>13</b>	<b>Gyári vevőszolgálat.....</b>	<b>41</b>
13.1	Vevőszolgálat .....	41
<b>Melléklet .....</b>	<b>42</b>	
<b>A</b>	<b>Szakember szint menüfelépítés – áttekintés.....</b>	<b>42</b>
<b>B</b>	<b>Diagnosztikai kódok – áttekintés.....</b>	<b>43</b>
<b>C</b>	<b>Ellenőrzési és karbantartási munkák – áttekintés.....</b>	<b>47</b>
<b>D</b>	<b>Állapotkódok – áttekintés .....</b>	<b>48</b>
<b>E</b>	<b>Hibakódok – áttekintés .....</b>	<b>50</b>
<b>F</b>	<b>Bekötési kapcsolási rajz.....</b>	<b>53</b>
<b>G</b>	<b>Gyári gázbeállítási értékek.....</b>	<b>54</b>
<b>H</b>	<b>Műszaki adatok .....</b>	<b>54</b>
<b>Címszójegyzék .....</b>	<b>57</b>	

# 1 Biztonság



## 1 Biztonság

### 1.1 Kezelésre vonatkozó figyelmeztetések

#### A műveletekre vonatkozó figyelmeztetések osztályozása

A műveletekre vonatkozó figyelmeztetések osztályozása az alábbiak szerint figyelmeztető ábrákkal és jelzőszavakkal a lehetséges veszély súlyossága szerint történik:

#### Figyelmeztető jelzések és jelzőszavak



##### Veszély!

Közvetlen életveszély vagy súlyos személyi sérülések veszélye



##### Veszély!

Áramütés miatti életveszély



##### Figyelmeztetés!

Könnyebb személyi sérülés veszélye



##### Vigyázat!

Anyagi és környezeti károk kockázata

### 1.2 A személyek szükséges képesítése

A terméken végzett szakszerűtlen munka közvetlenül okozhat a készülékben és a teljes fűtési rendszerben anyagi károkat, valamint ezek a beavatkozások személyi sérüléseket is eredményezhetnek.

- ▶ A terméken Ön csak akkor végezhet bármilyen beavatkozást, ha erre feljogosított szakember.

### 1.3 Általános biztonsági utasítások

#### 1.3.1 Életveszély elzárt füstgázvezetők miatt

A telepítéskor elkövetett hibák és a szereléskor bekövetkező sérülések, a nem megfelelő telepítési hely vagy az ehhez hasonló körülmények esetén a készülékből égéstermék szivároghat, amely mérgezést okozhat.

Ha füstgázszag érezhető az épületekben, az alábbiaknak megfelelően járjon el:

- ▶ Nyisson ki minden hozzáférhető ajtót és ablakot, és gondoskodjon huzatról.
- ▶ Kapcsolja ki a terméket.
- ▶ Ellenőrizze a termék és az épület égéstermék elvezető rendszerét.

#### 1.3.2 Mérgezés és égési sérülések veszélye a kilépő forró égéstermék miatt!

A kilépő forró égéstermék mérgezéseket és égési sérüléseket okozhatnak, ha a terméket helytelenül összeszerelt vagy helyiséglevegőtől függő levegő-/égéstermék elvezető rendszerrel üzemeltetik, valamint ha a készüléket úgy üzemeltetik, hogy belül tömítetlen vagy a burkolata nyitott.

- ▶ A terméket üzembe helyezéskor és tartós üzemben is csak felszerelt és bezárt elülső burkolattal és teljesen felszerelt levegő-/égéstermék elvezetővel üzemeltesse.
- ▶ A terméket kizárólag ellenőrzési célokhoz, mint pl. a gáznyomás ellenőrzése, csak rövid ideig és csak teljesen felszerelt levegő- és égéstermék elvezetővel szabad leszerelt elülső burkolattal üzemeltetni.

#### 1.3.3 Életveszély a szekrényszerű burkolatok miatt

A szekrényszerű burkolat a működéshez a környezeti levegőt használó termék esetén veszélyes helyzeteket okozhat.

- ▶ A termék burkolatának elkészítésekor vegye figyelembe a kivitelezési előírásokat.
- ▶ Bizonyosodjon meg róla, hogy a termékhez elegendő égéshez használt levegő jut.

#### 1.3.4 A gyúlékony és könnyen gyulladó anyagok életveszélyt jelentenek

A könnyen gyulladó gáz-levegő elegy ellobbanás-veszélyt jelent. Ügyeljen az alábbiakra:

- ▶ Ne használjon és ne tároljon a termék felállítási helyén robbanó vagy gyúlékony anyagokat (pl. benzint, papírt, festéket).
- ▶ Hívja fel rá az üzemeltető figyelmét, hogy a termék felállítási helyén tilos robbanásveszélyes vagy gyúlékony anyagokat (pl. benzin, festékek) tárolni és használni.

#### 1.3.5 Életveszély hiányzó biztonsági berendezések miatt

A hiányzó biztonsági berendezések miatt (pl. biztonsági szelep, tágulási tartály) életveszélyes forrázásokhoz és egyéb sérülésekhez vezethetnek, pl. robbanások miatt.







Az ebben a dokumentumban található vázlatokon nem szerepel minden, a szakszerű telepítéshez szükséges biztonsági berendezés.

- ▶ Telepítse a szükséges biztonsági berendezéseket a rendszerben.
- ▶ Tájékoztassa az üzemeltetőt, hogy hogyan működnek és hol helyezkednek el a biztonsági berendezések.
- ▶ Vegye figyelembe a vonatkozó nemzeti és nemzetközi szabványokat, irányelveket és törvényeket.

### 1.3.6 Égési vagy forrázott sérülések veszélye a forró alkatrészek miatt!

A termo-kompaktmodulon és minden, fűtővizet vezető alkatrészen égés és leforrázás veszélye áll fenn.

- ▶ Minden alkatrészen csak akkor végezzen munkát, ha az már lehűlt.

### 1.3.7 Életveszély a kilépő égéstermék miatt

Ha a terméket üres kondenzátumszifonnal üzemeltetik, az égéstermék kijuthatnak a helyiség levegőjébe.

- ▶ Biztosítsa, hogy a kondenzátumszifon a termék üzemeltetésekor mindig fel legyen töltve.

### 1.3.8 Forrázásveszély a forró víz miatt

A melegvíz elvételi helyeken 60 °C fölötti melegvíz-hőmérséklet esetén forrázásveszély áll fenn. Kisgyermekre vagy idősebb emberekre már az ennél alacsonyabb hőmérsékletek is veszélyt jelenthetnek.

- ▶ Úgy válassza meg a hőmérsékletet, hogy az senki számára se legyen veszélyes.

### 1.3.9 Anyagi kár kockázata nem megfelelő szerszám használata révén

- ▶ A csavarkötések meghúzásához és oldásához mindig megfelelő szerszámot használjon.

### 1.3.10 Fagykár a nem megfelelő felállítási hely miatt

Fagy esetén fennáll a termék, valamint az egész fűtésrendszer károsodásának veszélye.

- ▶ A felállítás helyének kiválasztásakor vegye figyelembe, hogy a terméket nem szabad fagyveszélyes helyiségekben felszerelni.
- ▶ Magyarázza el az üzemeltetőnek, hogyan tudja védeni a terméket a fagytól.

### 1.3.11 Fagykár áramszünet miatt

Az áramellátás kiesésekor nem zárható ki, hogy a fűtőberendezés egyes részegységeit a fagy tönkreteszi.

- ▶ Biztosítsa, hogy a terméket erős fagy esetén üzemben lehessen tartani, pl. egy vérszáramforrással.

### 1.3.12 Korrózió okozta károsodás a helyiség nem megfelelő levegője vagy a rossz égési levegő miatt

A spray-k, klórtartalmú tisztítószer, festékek, ragasztók, ammóniavegyületek, porok és hasonló kedvezőtlen körülmények esetén a termék, ill. a levegő-/égéstermék elvezető korrózióját okozhatják.

- ▶ Biztosítsa, hogy az égéshez használt levegő vezetékébe ne kerülhessen fluor, klór, kén, porok stb.
- ▶ Gondoskodjon róla, hogy a felállítás helyén ne tároljanak vegyi anyagokat.
- ▶ Gondoskodjon róla, hogy az égéshez használt levegő ne a régi olajkazan kéményén keresztül érkezzon a termékbe.
- ▶ Ha a terméket fodorászatokban, festő- vagy asztalosműhelyekben, tisztítóüzemekben vagy hasonlóknak kívánják felszerelni, akkor válasszon egy olyan különálló felállítási helyet, amelyben az égéshez használt levegő műszakilag teljesen mentesíthető a vegyi anyagoktól.

### 1.3.13 Anyagi kár veszélye szivárgáskereső spray miatt

A szivárgáskereső spray eltömítheti a Venturi-fúvóka gázhozam-érzékelőjének szűrőjét, és így károsíthatja az érzékelőt.

- ▶ Ne permetezzen szivárgáskereső sprayt a Venturi-fúvóka szűrősapkájára (Cserélje ki a Venturi-fúvókát (→ Oldal: 38)).



## 1 Biztonság



### 1.3.14 Anyagi károk veszélye a bordás gázcsövön

A bordás gázcső tönkremehet, ha bármilyen súly terheli.

- ▶ A thermo-kompaktmodult ne akassza a flexibilis bordás gázcsőre pl. karbantáskor.

### 1.4 Rendeltetésszerű használat

Szakszerűtlen vagy nem rendeltetésszerű használat esetén a felhasználó vagy harmadik személy testi épségét és életét fenyegető veszély állhat fenn, ill. megsérülhet a termék, vagy más anyagi károk is keletkezhetnek.

A termék arra készült, hogy zárt melegvízes központi fűtés rendszerekben és használati melegvizet előállító rendszerekben hőtermelőként szolgáljon. A jelen útmutatóban feltüntetett termékeket csak az azokhoz tartozó „Levegő- és füstgázvezető rendszer” szerelési útmutatóban megadott tartozékokkal együtt szabad telepíteni és üzemeltetni.

A rendeltetésszerű használat a következőket jelenti:

- a Vaillant-termékhez, valamint a rendszer más részegységeihez és komponenseihez mellékelt üzemeltetési, szerelési és karbantartási útmutatók figyelembevételével
- a termék- és rendszerengedélynek megfelelő telepítés és összeszerelés
- az útmutatókban feltüntetett ellenőrzési és karbantartási feltételek betartása.

A termék járművekben, pl. mobilházakban vagy lakókocsikban való használata nem rendeltetésszerű használatnak minősül.

Nem minősülnek járműnek azok az egységek, amelyeket tartósan és helyhez kötötten telepítenek és nincsenek kerekeik (ún. helyhez kötött telepítés).

A jelen útmutatóban ismertetett használattól eltérő vagy az azt meghaladó használat nem rendeltetésszerű használatnak minősül.

Nem rendeltetésszerű használatnak minősül a termék minden közvetlenül kereskedelmi és ipari célú használata.

A nem rendeltetésszerű használatból származó károkért a gyártó/szállító nem vállal felelősséget. A kockázatot kizárólag a felhasználó viseli.

**FIGYELEM!** Minden, a megengedettől eltérő használat tilos.

### 1.5 Előírások (irányelvek, törvények, szabványok)

Tartsa be a nemzeti előírásokat, szabványokat, irányelveket és jogszabályokat.

### 1.6 CE-jelölés



A CE-jelölés azt dokumentálja, hogy az adattábla szerinti készülékek megfelelnek a rájuk vonatkozó irányelvek alapvető követelményeinek.

A megfelelőségi nyilatkozat a gyártónál megtekinthető.



## 2 Megjegyzések a dokumentációhoz

### 2.1 Tartsa be a jelen útmutatóval együtt érvényes dokumentumokban foglaltakat

- ▶ Feltétlenül tartson be minden, a rendszer részegységeihez tartozó üzemeltetési és szerelési útmutatót.

### 2.2 Az útmutató érvényessége

Ez az útmutató kizárólag az alábbi készülékekre érvényes:

Terméktípusok és cikkszámok (→ Oldal: 7)

A készülék cikkszáma az adattáblán (→ Oldal: 7) található.

#### Terméktípusok és cikkszámok

VSC D 206/4-5 190	0010014654
-------------------	------------

## 3 A termék leírása

### 3.1 Sorozatszám

A sorozatszám egy tábla mögött, a felhasználói interfész alatt található. Az adattáblán is fel van tüntetve.





#### Tudnivaló

A szériaszám megjeleníthető a termék kijelzőjén is (lásd az üzemeltetési útmutatót).

### 3.2 Adatok az adattáblán

Az adattábla megadja az országot, amelyben a készüléket be kell szerelni.

Adatok az adattáblán	Jelentés
Gyári szám	Azonosításra szolgál; 7–16. számjegy = a termék cikkszáma
VSC D...	Gázüzemű fűtőkészülék fűtéshez és használati melegvíz készítéshez
auroCOMPACT	Termék jelölése
2H, G20 - 20 mbar (2 kPa)	Gyári gázcsoport és csatlakozási gáznyomás
Kat. (pl. II <sub>2H3P</sub> )	Engedélyezett gázkategória
Kondenzációs technika	A fűtőkazán hatásfoka a 92/42/EGK irányelv szerint
Típus (pl. C <sub>13</sub> )	Engedélyezett égéstermék csatlakozók
PMS (pl. 3 bar (0,3 MPa))	Maximális víznyomás fűtési üzemmódban
230 V 50 Hz	Elektromos csatlakozás - feszültség, frekvencia
(pl. 100) W	max. elektromos teljesítményfelvétel
IP (pl. X4D)	Víz elleni védelmi osztály
	Fűtési üzem
	Melegvíz üzem
Pn	Névleges hőteljesítmény-tartomány fűtési üzemmódban
P	Névleges hőteljesítmény-tartomány melegvíz üzemmódban

Adatok az adattáblán	Jelentés
Qn	Névleges hőteljesítmény-tartomány fűtési üzemmódban
Qnw	Névleges hőteljesítmény-tartomány melegvíz üzemmódban
N <sub>L</sub>	Teljesítményindex a DIN 4708 szabvány szerint
Vs	A melegvíztároló víztartalma
PMW	Maximális víznyomás melegvíz üzemmódban
NOX	A készülék NOx-osztálya
D	Fajlagos átfolyás melegvíz üzemmódban az EN13203-1 szerint
CE-jelölés	A termék megfelel az európai szabványoknak és irányelveknek
	A termék előírás szerinti újrafeldolgozása



#### Tudnivaló

Ellenőrizze, hogy a termék megfelel a helyi gázfajtának.

## 4 Szerelés

### 3.3 Funkcionális elemek

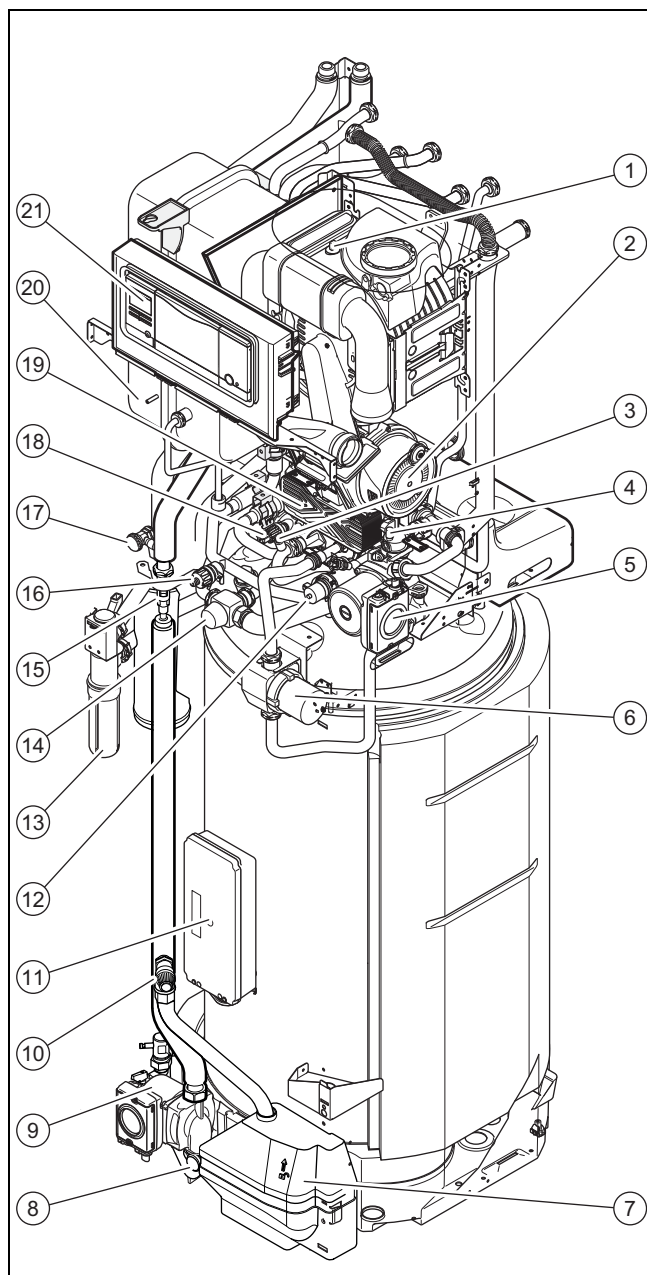

- |                                     |  |
|-------------------------------------|--|
| 1 Olvadóbiztosíték                  | 12 3-utas szelep                                 |
| 2 Ventilátor                        | 13 Szifon  |
| 3 Melegvízkör légtelenítő szelepe   | 14 Termostátszelep melegvíz-csatlakozó           |
| 4 Fűtőkör automatikus légtelenítője | 15 Szolárfolyadék töltőszint-jelző               |
| 5 Fűtőköri keringető szivattyú      | 16 Fűtőkör leürítése                             |
| 6 Melegvíz-szivattyú                | 17 Feltöltés szolárfolyadékkal vagy légtelenítés |
| 7 Szolárfolyadék felfogótartály     | 18 Fűtőkör nyomásérzékelője                      |
| 8 Melegvíz ürítőcsapja              | 19 Lemezes hőcserélő                             |
| 9 Szolárkör szivattyúja             | 20 Fűtés tágulási tartálya                       |
| 10 A szolárkör szelepe              | 21 Gáztermelő vezérlés elektro-alaplapja         |
| 11 Szolár elektro-alaplap           |  |

## 4 Szerelés

### 4.1 A termék kicsomagolása

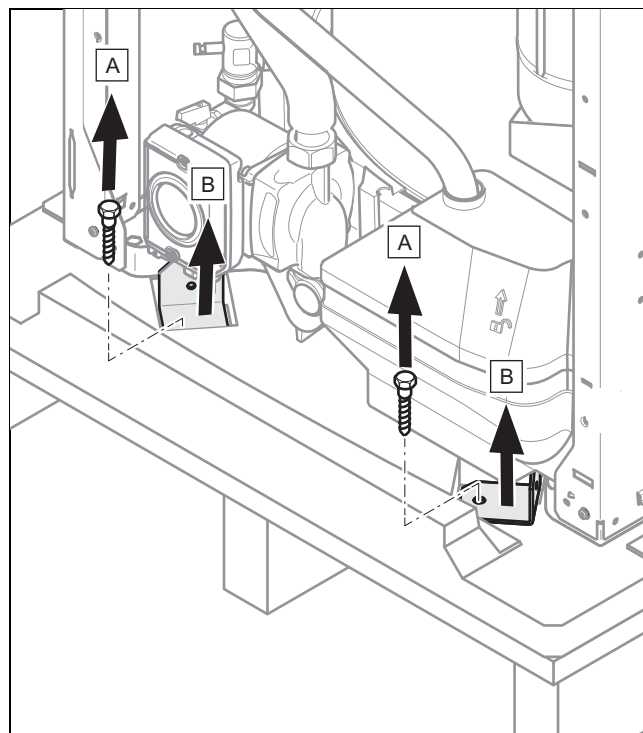

1. Távolítsa el a csomagolóanyagot a készülék körül.
2. Szerelje le az előlő burkolatot. (→ Oldal: 11)
3. Csavarja ki a 4 rögzítőfület elől és hátul a raklapon, és távolítsa el azokat.

### 4.2 A szállítási terjedelem ellenőrzése

- ▶ Ellenőrizze a szállítási terjedelem teljességét és sértetlenségét.

#### 4.2.1 Szállítási terjedelem

Darab-szám	Megnevezés
1	Hőtermelő
1	Dokumentációk
1	Papírzacskó tömítésekkel
1	Tartó az opcionális rádióvevőhöz + 1 csavar
1	Papírzacskó a szolár-csatlakozóhoz: <ul style="list-style-type: none"> <li>- Fitting a szolár-cső csatlakozásához</li> <li>- Hőmérséklet-érzékelő a szolárkollektorhoz</li> </ul>

4.3 A készülék méretei

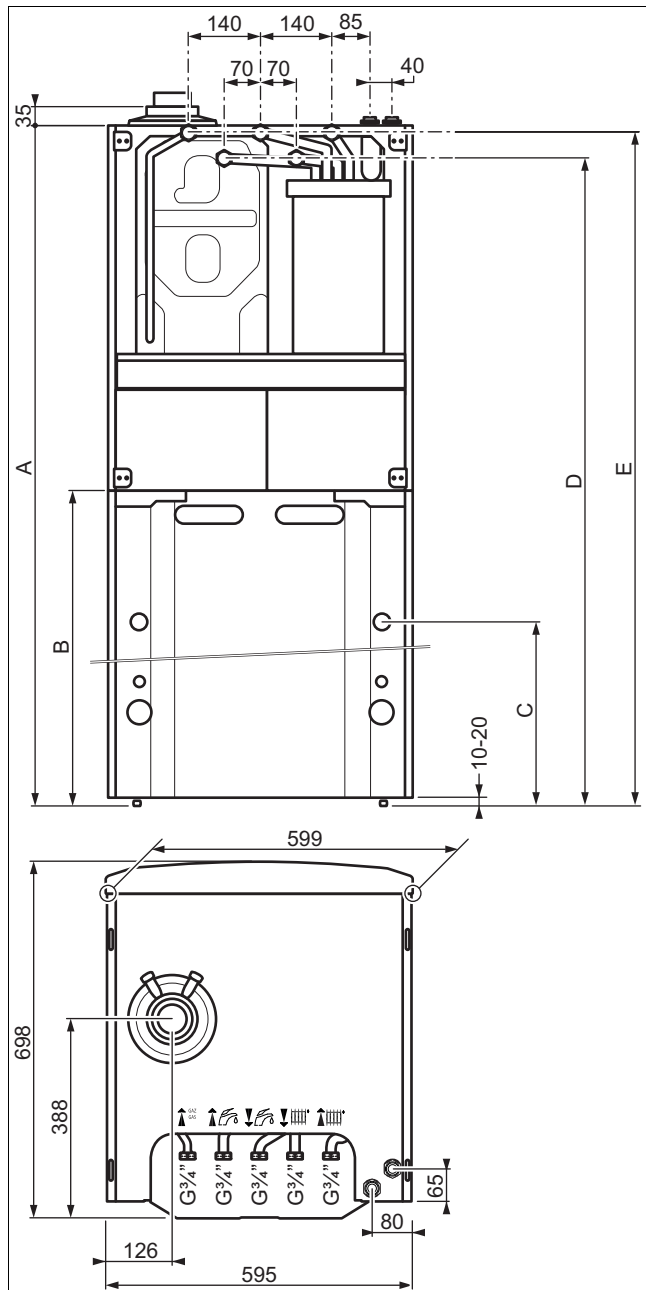

A készülék méretei

	190L
Méret (A)	1 880 mm
Méret (B)	1 182 mm
Méret (C)	1 010 mm
Méret (D)	1 816 mm
Méret (E)	1 866 mm

4.4 Legkisebb távolságok és szereléshez szükséges szabad helyek

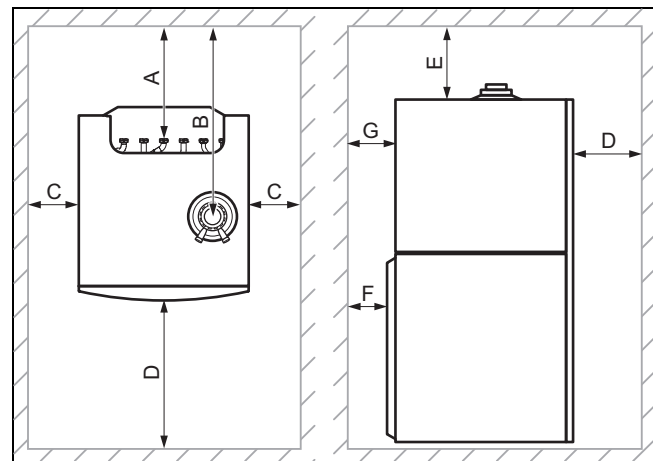

A	160 mm	E	165 mm (levegő-/égéstermék elvezető vezeték Ø 60/100 mm)
B	425 mm		
C	20 mm; ( $\geq 300$ mm) <sup>1</sup>		275 mm (levegő-/égéstermék elvezető vezeték Ø 80/125 mm)
D	600 mm	F	40 mm
		G	70 mm

- ▶ Tervezzen elegendően nagy oldaltávolságot (C)<sup>1</sup> legalább a készülék egyik oldalánál, megkönnyítendő a hozzáférést a karbantartási és javítási munkák esetében.
- ▶ Tartozékok használatakor ügyeljen a legkisebb távolságokra/szereléshez szükséges szabad helyekre.

4.5 Éghető alkatrészekről való távolságok

A készülék és az éghető anyagokból készült tárgyak közötti távolság szükségtelen, ugyanis a készülék hőmérséklete nem haladja meg a fűtési üzemmódban megengedett maximális előremenő hőmérsékletet, ha a készülék a névleges hőtéljesítménnyel üzemel.

- Előremenő fűtővíz maximális hőmérséklete: 80 °C

4.6 A készülék méretei a szállításhoz

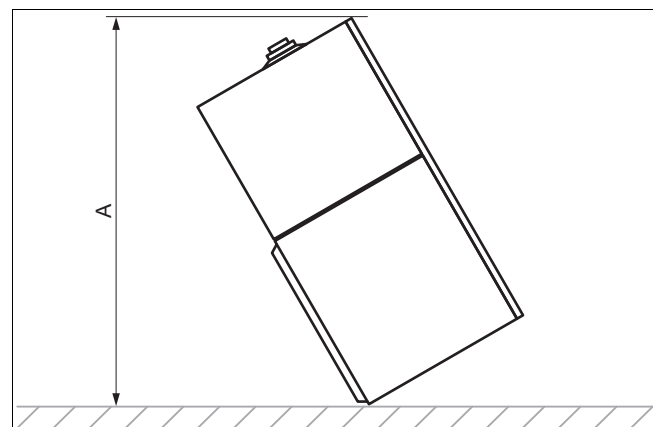

A készülék méretei a szállításhoz

190L
1 985 mm



## 4 Szerelés

### 4.7 A készülék szállítása



#### Veszély! Sérülésveszély nehéz teher szállítása miatt!

Nehéz terhek szállítása sérüléseket okozhat.

- ▶ Tartsa be az összes vonatkozó törvényt és egyéb előírást, ha nehéz terhet szállít.



#### Veszély! Sérülésveszély a hordozófogantyúk ismételt használata miatt.

A hordozófogantyúk az anyagöregedés miatt nem arra készültek, hogy egy későbbi szállítás során ismét használják azokat.

- ▶ - Használja az arra tervezett hordozófogantyúkat.

1. Szerelje le az első burkolatot.

**Feltételek:** A készülék túlságosan terjedelmes vagy nehéz a szállításhoz.

#### Leszerelés szállításhoz



#### Tudnivaló

A termék szétszerelése esetén a szolárkör hidraulikacsatlakozásainál kifolyhat a szolárfolyadék.

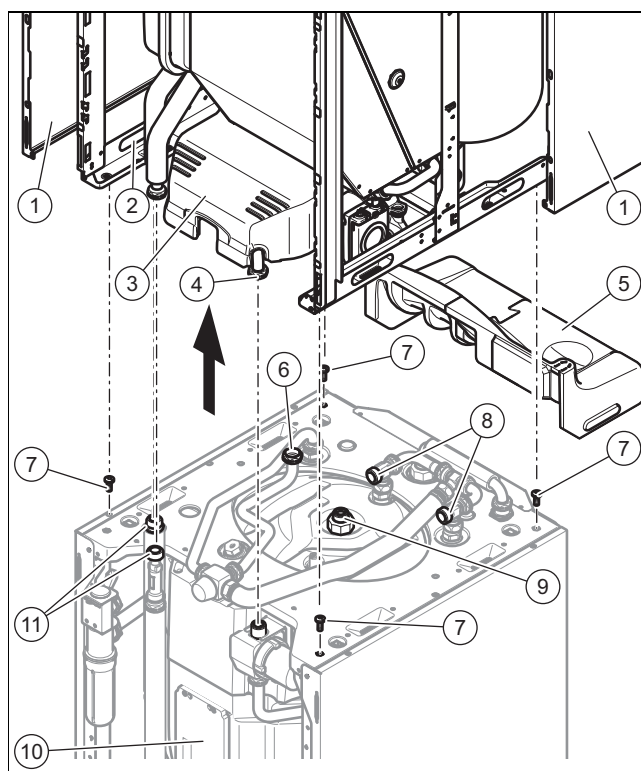

- ▶ Szerelje le az oldalfalakat(1), hogy használni lehessen a hordozófogantyúkat (2).
- ▶ Oldja a melegvíz-szivattyú anyacsavarját (4).
- ▶ Távolítsa el a szigetelőelemeket: (3) és (5).
- ▶ Oldja a melegvíztároló anyacsavarját (9).
- ▶ Húzza le a felső tömlőt a kondenzátumgyűjtőről.
- ▶ Húzza ki a tároló érzékelőjének elektromos csatlakozóját.

- ▶ Húzza le a melegvízszivattyú mindkét elektromos csatlakozóját 2.
  - ▶ Húzza le a készülék fő NYÁK lapjáról a szolár NYÁK lap (10) elektromos csatlakozóját 2.
  - ▶ Oldja az (6) és (8) anyacsavart.
  - ▶ Oldja a szolárkör anyacsavarjait (11).
  - ▶ Távolítsa el a 4 csavart (7).
  - ▶ A készülék szerelése során járjon el fordított sorrendben.
2. A biztonságos szállításhoz használja a készülék első lábainál levő hordozófogantyúkat.

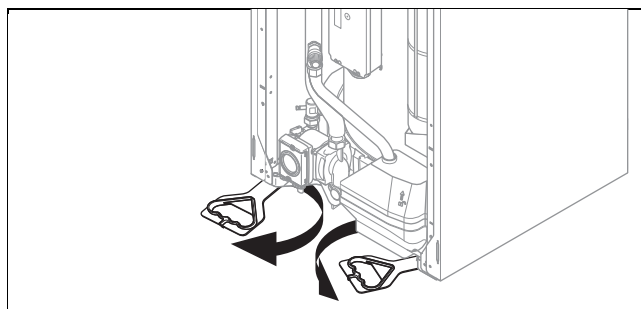

3. Hajtsa előre a készülék alatt található hordozófogantyúkat.
4. Ellenőrizze, hogy a lábak ütközésig be legyenek csavarva, hogy a hordozófogantyúkat szabályszerűen megtartsák.

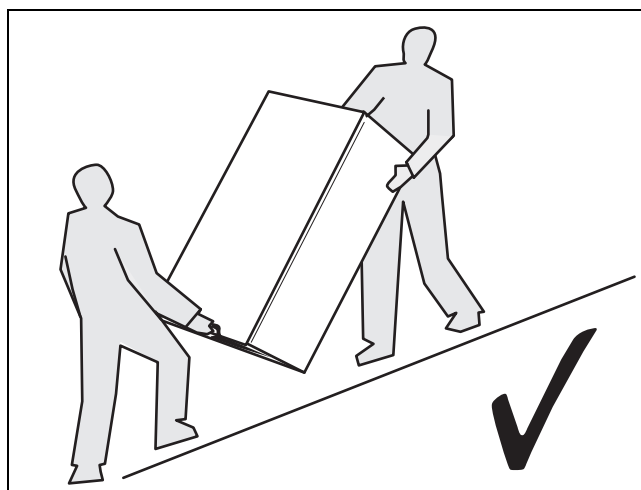

5. Mindig úgy szállítsa a készüléket, ahogy azt a fenti ábra mutatja.

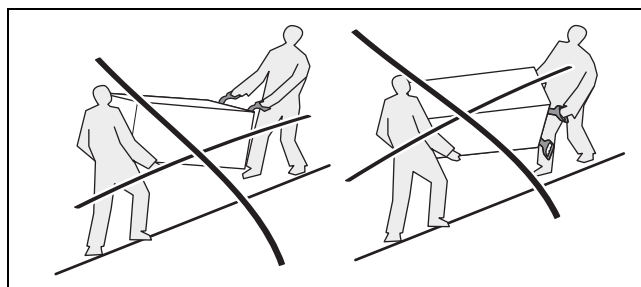

6. Semmi esetre se szállítsa úgy a készüléket, ahogy azt a fenti ábra mutatja.

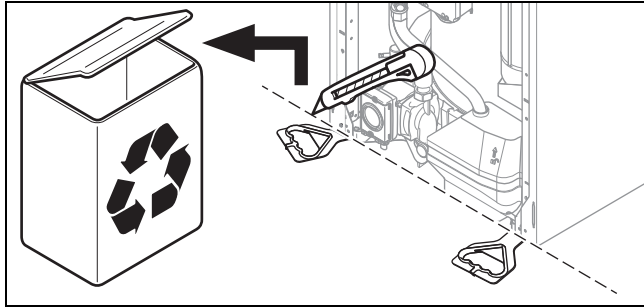

7. Miután a készüléket felállította, a hordozófogantyúkat vágja le, és az előírásoknak megfelelően ártalmatlanítsa.
8. Helyezze vissza a készülék elülső burkolatát.

#### 4.8 A készülék felállítási helyét



##### Veszély!

##### Életveszély a talajszint alá telepített berendezés tömítetlensége miatt!

Ha a termék a talajszint alá van telepítve, akkor tömítetlenségek esetén a propán a padlószinten gyűlik össze. Ebben az esetben robbanásveszély áll fenn.

- ▶ Biztosítsa, hogy a propán semmi esetre se juthasson ki a termékből vagy a gázvezetékéből. Például építsen be például egy mágnesszelepet.

- ▶ A készüléket ne állítsa fel olyan helyiségben, ahol a levegő portartalma magas vagy ahol korróziót okozó környezetbe kerülne.
- ▶ Ne állítsa fel a készüléket olyan helyiségben, ahol permeteket, oldószereket, klórtartalmú tisztítószereket, festékeket, ragasztókat, ammóniatartalmú vegyületeket vagy egyéb hasonló anyagokat tárolnak vagy használnak.
- ▶ Vegye figyelembe a készülék súlyát, beleszámítva a víztartalmát is. Nézzzen utána a műszaki adatokban.
- ▶ Ellenőrizze, hogy az a helyiség, amelyben a készüléket felállítják, kellően védett a fagytól.
- ▶ Az égési levegőt ne vezesse egy régi olajkazan füstelvezető csövén, mert az korróziót okozhat.
- ▶ Ha abban a helyiségben, ahol a készüléket fel kell állítani, agresszív gőzök vagy por van a levegőben (például építési munkák során), akkor ellenőrizze, hogy a készülék kellően szigetelve/védve van.

#### 4.9 A készülék vízszintes felállítása

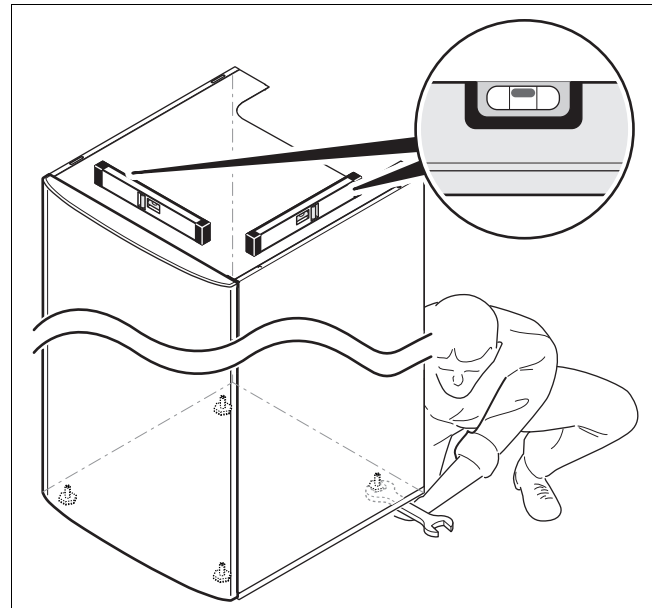

- ▶ Állítsa fel vízszintesen a készüléket a beállítható lábak segítségével.

#### 4.10 Az elülső burkolat leszerelése/felszerelése

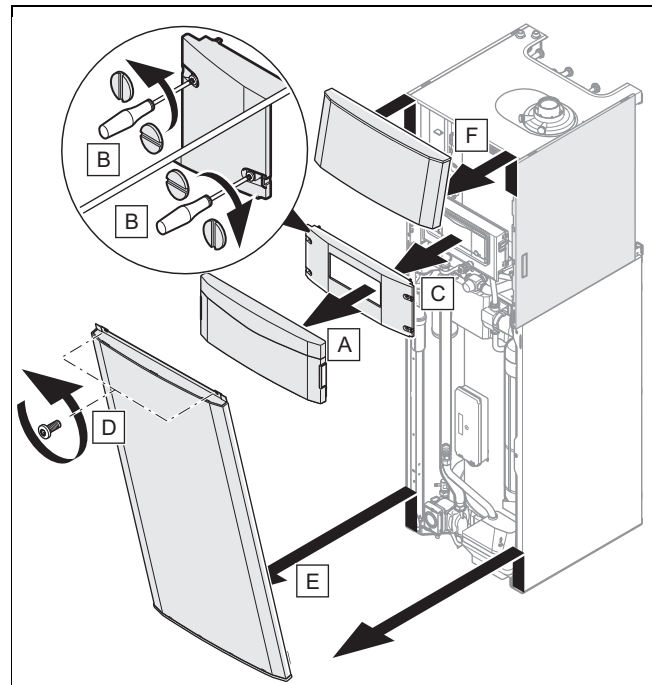

- ▶ Szerelje be a komponenseket a kisereléssel ellentétes sorrendben.

## 5 Szerelés

### 4.11 Az oldalsó burkolat leszerelése/felszerelése

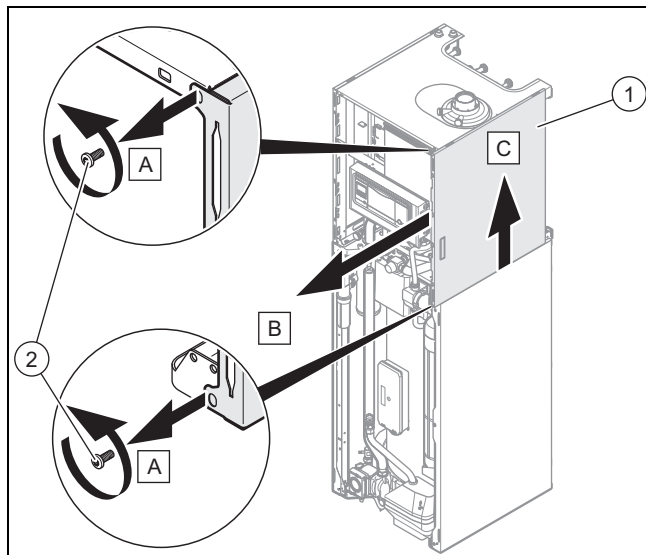

- Szerelje be a komponenseket a kiszereléssel ellentétes sorrendben.

### 4.12 Tolja a kapcsolódobozt az alsó vagy a felső állásba



#### Tudnivaló

A kapcsolódoboznak az alsó vagy a felső állásba történő eltolásával a készülék különféle komponenseihez könnyebben lehet hozzáférni.

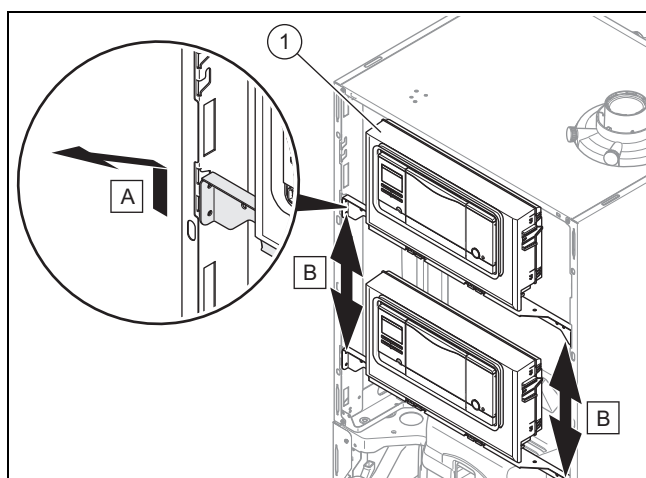

1. Tolja fel a kapcsolódobozt (1), és húzza maga felé.
2. Helyezze át a kapcsolódobozt a kívánt állásba.

### 4.13 A turbókamra elülső falának leszerelése/felszerelése

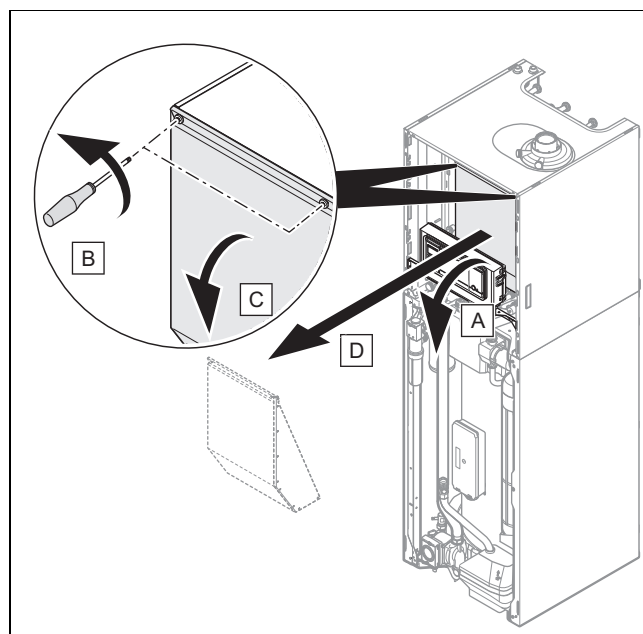

- Szerelje be a komponenseket a kiszereléssel ellentétes sorrendben.

## 5 Szerelés



#### Veszély!

**Leforrásveszély és/vagy anyagi károk kockázata a szakszerűtlen telepítés, és az ennek következtében kilépő víz miatt!**

A csatlakozóvezetékek feszülései tömítetlenséget okozhatnak.

- A csatlakozóvezetékeket feszülés-mentesen szerelje fel.



#### Vigyázat!

**Anyagi károk kockázata gázszivárgás-vizsgálat miatt!**

A gázszivárgás-vizsgálat során a gázarmatúra károsodhat, ha az ellenőrzőnyomás >11 kPa (110 mbar).

- Ha a gázszivárgás-vizsgálat során a termék gázvezetékeit és gázarmatúráját is nyomás alá helyezi, akkor az ellenőrzőnyomás nem lehet nagyobb, mint 11 kPa (110 mbar).
- Ha az ellenőrzőnyomást nem tudja 11 kPa (110 mbar) értéknél kisebbre korlátozni, akkor a gázszivárgás-vizsgálat előtt zárja el a termék elé szerelt egyik gázvezető csapot.
- Ha a gázszivárgás-vizsgálat során elzárja az egyik gázvezető csapot a termék előtt, akkor nyomásmentesítse a gázvezetőket, mielőtt ismét kinyitná ezt a csapot.



## 5.1 Gáz- és vízcsatlakoztatások



### Vigyázat!

#### Anyagi károk kockázata gázszivárgás-vizsgálat miatt!

A gázszivárgás-vizsgálat során a gázarmatúra károsodhat, ha az ellenőrzőnyomás >11 kPa (110 mbar).

- ▶ Ha a gázszivárgás-vizsgálat során a termék gázvezetékeit és gázarmatúráját is nyomás alá helyezi, akkor az ellenőrzőnyomás nem lehet nagyobb, mint 11 kPa (110 mbar).
- ▶ Ha az ellenőrzőnyomást nem tudja 11 kPa (110 mbar) értéknél kisebbre korlátozni, akkor a gázszivárgás-vizsgálat előtt zárja el a termék elé szerelt egyik gázlezáráscsapot.
- ▶ Ha a gázszivárgás-vizsgálat során elzárja az egyik gázlezáráscsapot a termék előtt, akkor nyomásmentesítse a gázvezetéket, mielőtt ismét kinyitná ezt a csapot.



### Vigyázat!

#### Anyagi károk kockázata korrózió miatt!

Az oxigéndiffúzió ellen nem védett műanyag csövek a levegőt beengedik a fűtési rendszerbe, így az a fűtővízbe jutva korróziót okoz a termék hőtermelő körében.

- ▶ Oxigéndiffúzió ellen nem védett csővezetékek használata esetén válassza le a fűtési rendszert a termék és a fűtési kör közé beépített külső hőcserélővel.



### Vigyázat!

#### Anyagi károk veszélye forrasztási hőátadás miatt!

Forrasztáskor a hőátadás miatt károsodhatnak a karbantartási golyóscsapok tömitései.

- ▶ Ne végezzen forrasztást a csatlakozócsonkokon, ha a csatlakozócsonkok össze vannak szerelve a karbantartási golyóscsapokkal.



### Tudnivaló

A hőveszteségek lehető legkisebb mértéken tartása érdekében azt javasoljuk, hogy a fűtőkazánnál és a berendezésnél a kivezető csőcsonkokat lássa el hőszigeteléssel.

### Előkészítő munka

1. Szerelje be az alábbi komponenseket:
  - egy biztonsági szelep és egy elzárócsap a fűtési visszatérő vezetékénél
  - egy melegvíz-biztonsági szerelvénycsoport és egy elzárócsap a hidegvíz-csatlakozónál
  - egy töltőberendezés a hidegvíz-csatlakozó és a fűtési előremenő vezeték között

- egy elzárócsap a fűtési előremenő vezetékénél
- egy elzárócsap a gázvezetéken.

2. Ellenőrizze, hogy a rendszer térfogata és a tágulási tartály befogadóképessége összhangban van-e.

◁ Ha a tágulási tartályok térfogata nem megfelelő, akkor szereljen be egy kiegészítő tágulási tartályt a fűtés visszatérő ágába a termékhez a lehető legközelebb.

3. Beszerelés előtt alaposan fújja, ill. mossa ki a tápvezetéseket.

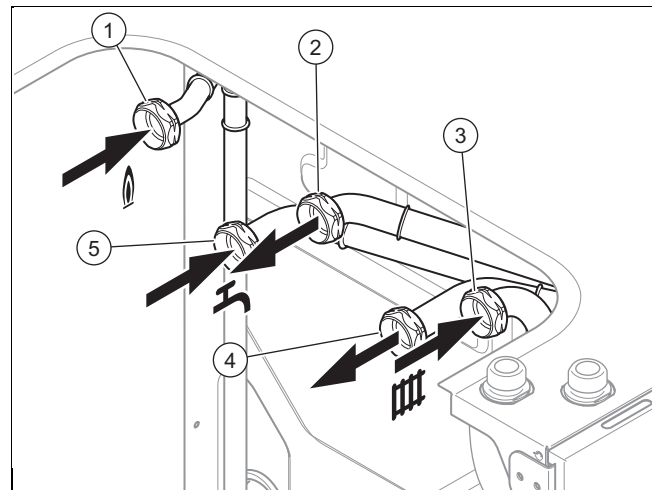

- |   |                                       |   |                                      |
|---|---------------------------------------|---|--------------------------------------|
| 1 | Gázcsatlakozó, G3/4                   | 4 | Előremenő fűtővíz csatlakozója, G3/4 |
| 2 | Melegvíz-csatlakozó, G3/4             | 5 | A hidegvízvezeték csatlakozója, G3/4 |
| 3 | Visszatérő fűtővíz csatlakozója, G3/4 |   |                                      |

1. A víz- és gázcsatlakoztatásokat a hatályos szabványok szerint alakítsa ki.
  - Terhelésveszteség a gázóra és a termék között:  $\leq 1$  mbar
2. Üzembe helyezés előtt légtelenítse a gázvezetéket.
3. Ellenőrizze, hogy a csatlakozások (→ Oldal: 27) tömörök-e.
4. A biztonsági szelepből víz folyhat ki. Ezért biztosítsa, hogy a lefolyótömlő a külső levegőhöz képest nyitott maradjon.
5. Rendszeresen működtesse a biztonsági szelep ürítőberendezését, hogy a mész kicsapódást eltávolítsa, és bizonyosodjon meg arról, hogy a berendezés nincs blokkolva.

## 5.2 Kondenzvíz-elvezető vezeték csatlakoztatása



### Veszély!

#### Életveszély az égéstermék szivárgása miatt!

A kondenzvíz lefolyócsövét nem szabad tömítetten bekötni a lefolyóba, mert különben előfordulhat, hogy a lefolyó vákuuma kiüríti a belső kondenzátumszifont és így kijuthatnak az égéstermékek.

- ▶ Tilos a kondenzvízszifont a lefolyóba tömítve bekötni.

## 5 Szerelés



### Tudnivaló

A kondenzvíz-elvezetéséhez vegye figyelembe az itt megadott utasításokat, valamint a vonatkozó irányelveket és helyi előírásokat.

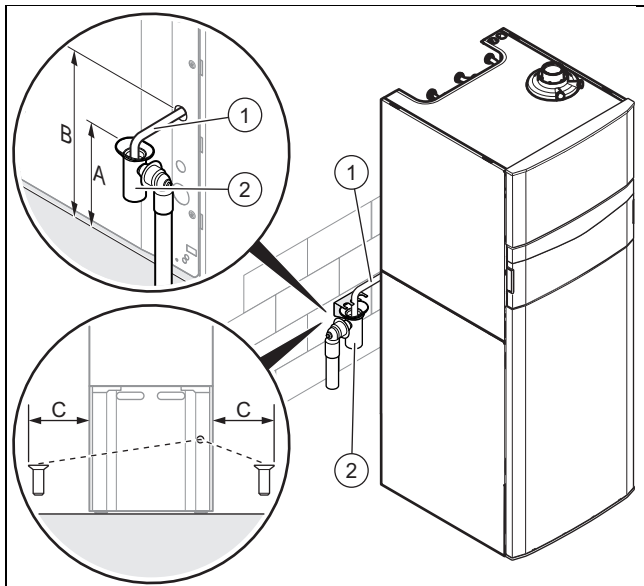

### Távolságok a szifon csatlakoztatásához

	190L
Max. méret (A)	960 mm
Méret (B)	1 010 mm
Max. méret (C)	300 mm

Az égés során kondenzátum képződik. A kondenzvízelvezető vezeték ezt a kondenzátumot vezeti el egy tölcserőn keresztül a szennyvízcsatlakozáshoz.

- ▶ Használjon PVC-t vagy más, a nem semlegesített kondenzátum elvezetésére alkalmas anyagot.
- ▶ A kondenzátum elvezetéséhez csakis korrózióálló csőanyagot használjon.
- ▶ Amennyiben nem biztosítható alkalmas csőanyag, szereljen be egy kondenzátum-semlegesítő rendszert.
- ▶ A kondenzvízelvezető vezetékét (1) kösse egy megfelelő lefolyószifonba (2).
- ▶ Ellenőrizze, hogy a kondenzátum a lefolyóvezetéken szabályszerűen lefolyik.

## 5.3 Szolár csatlakoztatása

### 5.3.1 Általános utasítások



#### Vigyázat!

#### Túlfeszültség-veszély!

A túlfeszültség kárt okozhat a szolárberendezésben.

- ▶ Potenciálkiegyenlítőként és túlfeszültség elleni védelemként földelje a szolárkört.
- ▶ Erősítsen földelő csőbilincseket a szolárvezetésekre.
- ▶ A földelő csőbilincseket 16 mm<sup>2</sup> keresztmetszetű rézkábellel kösse a potenciál-sínre.



### Tudnivaló

Ha a szolárberendezés hibás, ill. ha a szolárberendezést később kötik rá, ez a készülék használható a szolárkörre való csatlakoztatás nélkül is.

Ebben az esetben állítsa a diagnosztikai kódot d.200 1-ra.

- ▶ Ügyeljen arra, hogy a vezetékek hőszigetelése elegendő legyen, a túl nagy hőveszteségek elkerülése érdekében.
  - Mivel a kültéri vezetékek ki vannak téve az időjárásnak, az ibolyántúli sugárzásnak és a madarak csipéseinek, és így különösen gyorsan tönkremehetnek, gondoskodni kell az ilyen veszélyek elleni megfelelő védelemről.
- ▶ Tartsa be a minimális lejtéseket a szolárkör automatikus ürítésének biztosításához.
  - Betartandó minimális lejtések: 4 %
- ▶ Forrassa össze az összes csővezetékét.
- ▶ Ne használjon műanyagvezetékét.
- ▶ Csak akkor használjon sajtolt kötéseket, ha a gyártó által megengedett hőmérséklet 200 °C.

**Feltételek:** Az épületen van villámhárító.

- ▶ Csatlakoztassa a szolárkollektorokat a villámhárítóra.

### 5.3.2 A szolár csövek anyaga



#### Vigyázat!

#### Anyagi károk veszélye a vezetékek mechanikus alakváltozása vagy kihaladása miatt!

A műanyagvezetékek (pl. PE-cső) deformálódhatnak vagy kihaladhatnak a szolárforradék olykor nagyon magas hőmérsékletei miatt.

- ▶ Ne használjon műanyagvezetékét.
- ▶ Lehetőleg használjon rézcsöveket.

A vezetékek megfelelő keresztmetszetének a megválasztása nagy mértékben befolyásolja a szolárberendezés hatásfokát. A rendszer egy 8 mm belső átmérőjű tömlővel működik.

### 5.3.3 A szolár csövek maximális hossza



### Tudnivaló

Az energiaveszteség elkerülése érdekében a hidraulikus vezetéseket az érvényes hőszigetelési előírásoknak megfelelő hőszigeteléssel kell ellátni.

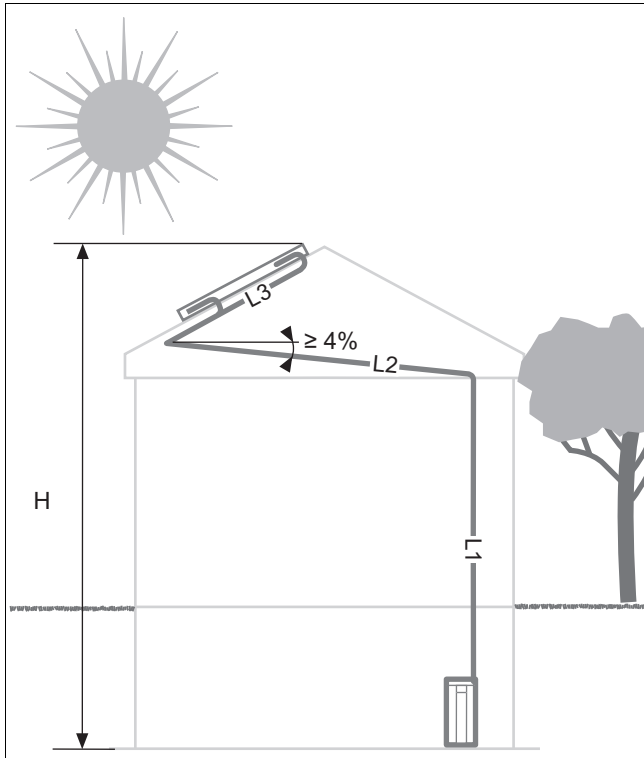

A szolárkollektorokat és a tárolót összekötő csövek összhossza nem haladhatja meg a megadott értékeket.

- ▶ Ha a rendszer magassága eléri a 12 métert, akkor két kiegészítő szivattyút szereljen be.
- ▶ Vegye figyelembe a lenti táblázat adatait.
  - $L = L1 + L2 + L3$

**2 az 1-ben szolárcső hossza (H)**

			Épületmagasság (H)	
			8 m	12 m
190L	1 érzékelő	Visszatartó tartály (tartozék) nélkül	20 m	20 m
		Visszatartó tartály (tartozék) nélkül	20 m	15 m
	2 érzékelő	Visszatartó tartály (tartozék) nélkül	–	20 m
		Visszatartó tartállyal (tartozék)	20 m	20 m
3 érzékelő	Visszatartó tartállyal (tartozék)	20 m	20 m	



**Tudnivaló**

Ha túl kevés a szolárfolyadék a rendszerben, akkor a szivattyú zajt adhat ki. Adott esetben töltsse fel a készüléket.

**5.3.4 Szolár csatlakoztatása**



**Tudnivaló**

A készülék szabvány szerint az alábbi komponenseket tartalmazza:

- szolárszivattyú
- Biztonsági csoport
- Töltési szint kijelző
- Szolárfolyadék felfogótartály

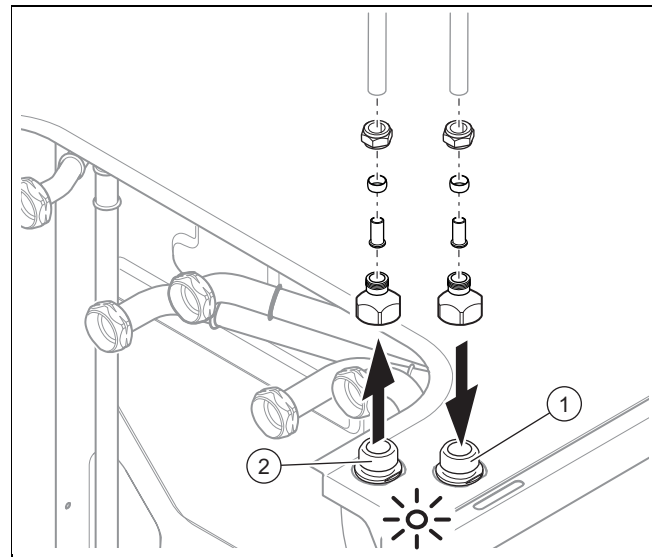

- 1 Visszatérő szolárfolyadék csatlakozója (a kollektortól), G 3/4
- 2 Előremenő szolárfolyadék csatlakozója (a kollektorhoz), G 3/4

1. A hidraulikus csatlakoztatások kivitelezése során kövesse a szolárrendszer szerelési útmutatóját.
2. Kösse be a készülékkel együtt szállított szolár csatlakozókat a 2 szolár csőbe az 1 jelű helyen.
3. Csatlakoztassa a fűtőkazánhoz a szolárkör előremenő és visszatérő csöveit.

**5.4 Égéstermék-elvezető rendszer**

**5.4.1 Csatlakoztatható levegő/füstgáz vezetékek**

A használható levegő / égéstermék elvezető vezetékek méretei a levegő / égéstermék elvezető vezeték szerelési leírásában található.



**Tudnivaló**

Ha a terméket 1 vagy 2. védelmi zónában telepíti, akkor azt mindenképpen a környezeti levegőtől függetlenül kell üzemeltetni.

**5.4.2 A levegő-/füstgázvezeték csatlakozócsonkjának cseréje**



**Tudnivaló**

Szabványszerűen a termékekre Ø 60/100 mm-es csatlakozócsonk van felszerelve.

## 5 Szerelés

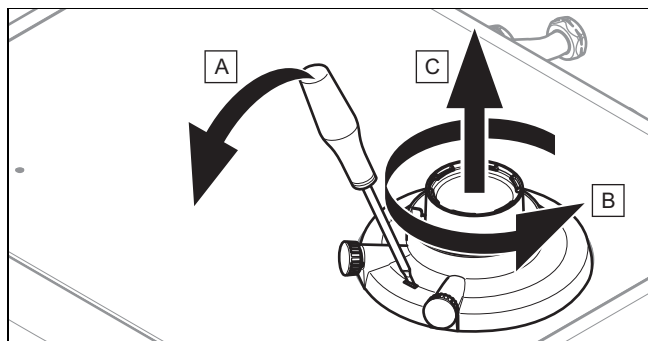

1. Dugjon egy csavarhúzó a mérőcsonkok közötti nyílásba.
2. Óvatosan gyakoroljon nyomást a csavarhúzóra (A).
3. Forgassa az összekötő elemet ütközésig az óramutató járásával ellentétes irányban (B), és felfelé húzva vegye le (C).
4. Helyezze be az új csatlakozócsonkot. Eközben ügyeljen a bepattanó csapokra.
5. Fordítsa el a csatlakozócsonkot az óramutató járásával megegyező irányban bereteszelésig.

### 5.4.3 Levegő-/égéstermék-elvezető vezeték szerelése



#### Vigyázat!

**Mérgezés veszélye, a kilépő égéstermék miatt!**

Az ásványalapú zsírok károsíthatják a tömítéseket.

- ▶ A szerelés megkönnyítéséhez zsírok helyett kizárólag vizet és kereskedelmi forgalomban szokásos kenőszappant használjon.

- ▶ Szerelje fel a levegő / égéstermék elvezető vezetékeket a szerelési útmutató segítségével.

## 5.5 Elektromos bekötés



#### Veszély!

**Áramütéses életveszély, szakszerűtlen elektromos bekötés esetén!**

A szakszerűtlenül végzett elektromos csatlakoztatás hátrányosan befolyásolhatja a termék üzembiztonságát, valamint személyi sérülésekhez és anyagi károkhoz vezethet.

- ▶ Az elektromos telepítést csak akkor végezze el, ha Ön képzett elektromos szakember és megfelelő képzettséggel rendelkezik ehhez a munkához.
- ▶ Tartsa be a vonatkozó törvényeket, szabványokat és irányelveket.
- ▶ Földelje a terméket.



#### Veszély!

**Áramütés miatti életveszély!**

A feszültség alatt álló csatlakozások érintése súlyos személyi sérülésekhez vezethet. A hálózati csatlakozó L és N kapcsán állandó feszültség van, akkor is, ha a Be/Ki kapcsoló ki van kapcsolva

- ▶ Kapcsolja le az áramellátást.
- ▶ Biztosítsa az áramellátást visszakapcsolás ellen.

### 5.5.1 Elektronika doboz nyitása/zárása

#### 5.5.1.1 Elektronika doboz nyitása

1. Szerelje le az elülső burkolatot. (→ Oldal: 11)

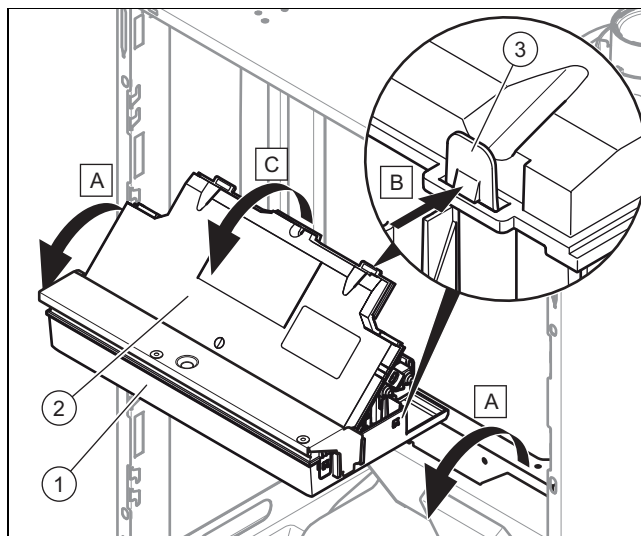

2. Hajtsa előre az elektronika dobozát (1).
3. Oldja ki a négy rögzítőt (3) a bal és jobb oldalon a tartókból.
4. Hajtsa fel a fedelet (2).

#### 5.5.1.2 Elektronika doboz zárása

1. Zárja be a fedelet (2), ehhez nyomja rá az elektronika dobozára (1) alul.
2. Ügyeljen rá, hogy a négy bepattanó kötés (3) hallhatóan bereteszeljen a tartókban.
3. Hajtsa fel az elektronika dobozát.

## 5.5.2 A kábelezés

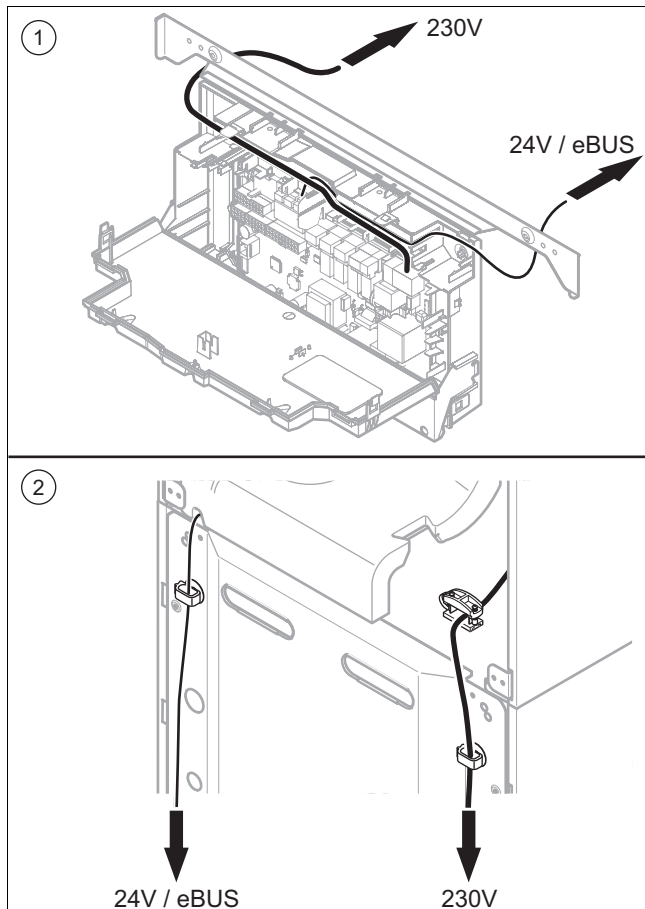

- 1 A kábel haladása az elektronikai doboznál
  - 2 A kábel haladása a készülék hátfalánál
1. A bekötendő komponensek csatlakozókábelét vezesse át a kábelátvezetésen és a készülék hátlapjában levő kábelhüvelyen.
  2. A csatlakozókábelt vágja a megfelelő hosszra, hogy az a kapcsolódobozban ne zavarjon.
  3. A hajlékony vezetékek szigetelését max. 30 mm hosszan blankolja le, hogy ne keletkezessenek rövidzárlatok, ha egy ér véletlenül kiszabadul.
  4. Ügyeljen rá, hogy a külső szigetelés eltávolításakor a belső erek szigetelése ne sérüljön meg.
  5. A belső erek szigetelését csak annyira távolítsa el, hogy jól be tudja kötni őket.
  6. Hogy az egyes erek meglazulása esetén ne keletkezessenek rövidzárlatok, az erek lecsupaszított végeire helyezzen érvéghüvelyeket.
  7. Csavarozza a dugaszt a csatlakozókábelre.
  8. Ellenőrizze, hogy valamennyi ér szabályosan van rögzítve a dugasz csatlakozókapcsaira. Adott esetben javítsa ki.
  9. Illeszze be a dugaszt az erre a célra kialakított dugaljba a NYÁK-on.

## 5.5.3 Az áramellátás bekötése

**Vigyázat!**

**Anyagi károk veszélye túl magas csatlakozási feszültség miatt!**

Ha a hálózati feszültség magasabb, mint 253 V, az elektronika komponensei tönkremehetnek.

- ▶ Ellenőrizze, hogy a hálózati névleges feszültség 230 V.

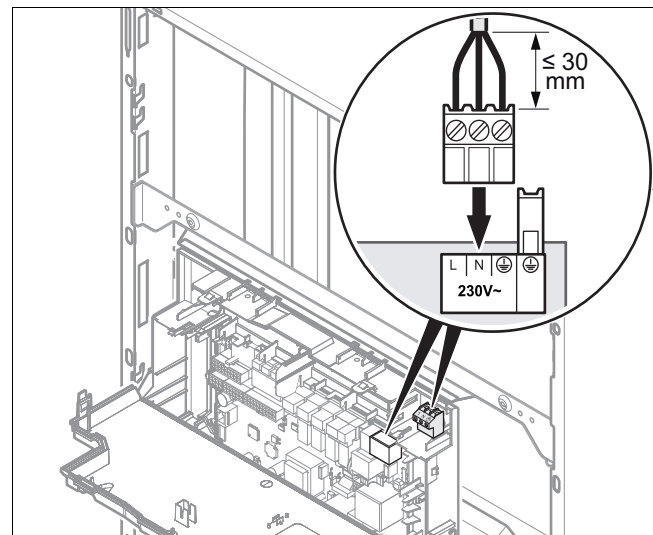

1. Vegye figyelembe az összes hatályos előírást.
2. Nyissa ki az elektronika dobozát. (→ Oldal: 16)
3. Hozzon létre egy fix csatlakozást és szereljen be egy megszakítót (pl. biztosítékot vagy teljesítménykapcsolót), amelynek az érintkezőnyílása legalább 3 mm.
4. Hálózati kábelként, amelyet a kábelátvezetőn keresztül a termékbe vezet, hajlékony vezetéket használjon.
5. Végezze el a kábelezést. (→ Oldal: 17)
6. A mellékelt csatlakozót szerelje fel a szabványos háromeres hálózati kábelre.
7. Zárja be az elektronika dobozát. (→ Oldal: 16)
8. Biztosítsa, hogy a hálózati csatlakozóhoz mindig hozzá lehessen férni, ne legyen letakarva vagy eltörülve.

## 5.5.4 A termék telepítése 1. vagy 2. védelmi zónában

**Veszély!**

**Áramütés miatti életveszély!**

Ha a terméket 1. vagy 2. védelmi zónában telepíti és ehhez a szériában mellékelt Schuko dugót használja, akkor életveszélyes áramütés veszélye áll fenn.

- ▶ A készülék bekötéséhez egy fix csatlakozót és egy legalább 3 mm érintkezőnyílású leválasztó készüléket (pl. biztosíték vagy teljesítménykapcsoló) kell használni.
- ▶ A hálózati kábelhez, amelyet a kábelátvezetőn keresztül a termékbe vezet, flexibilis vezetéket használjon.
- ▶ Vegye figyelembe az összes hatályos előírást.



## 5 Szerelés

1. Ha a terméket 2. védelmi zónában telepíti, akkor azt mindenképpen a környezeti levegőtől függetlenül kell üzemeltetni. A B53P telepítési mód ilyenkor nem megengedett.
2. Nyissa ki az elektronika dobozát.
3. A választott hálózati csatlakozó kábelnek meg kell felelnie a védelmi zónára érvényes követelményeknek.
4. Végezze el a kábelezést.
5. Zárja be az elektronika dobozát.

### 5.5.5 A szolárérzékelő bekötése

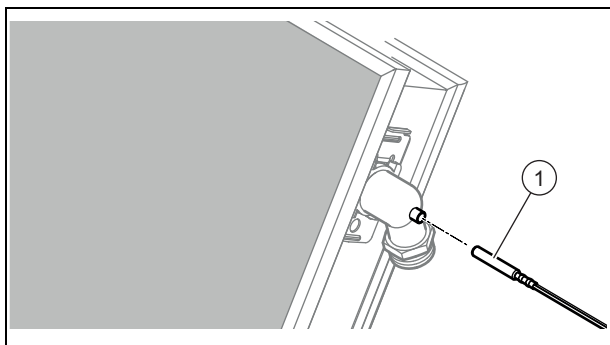

1. Vegye figyelembe a szolárkollektor szerelési útmutatóját a szolárérzékelő beszerelésénél.
2. Helyezze el a szolárérzékelő (1) kábelét a kollektortól a termék szolár csatlakozójáig.

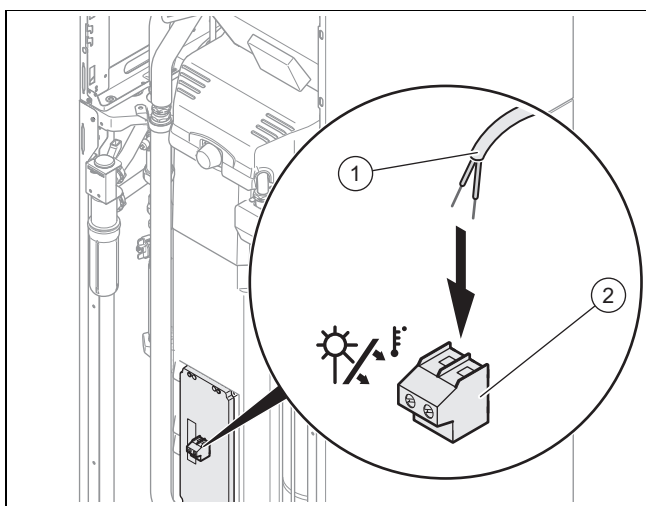

3. Kösse be a szolárérzékelő (1) kábelét a szolár csatlakozásához (2).

### 5.5.6 Szabályzó csatlakoztatása az elektronikához

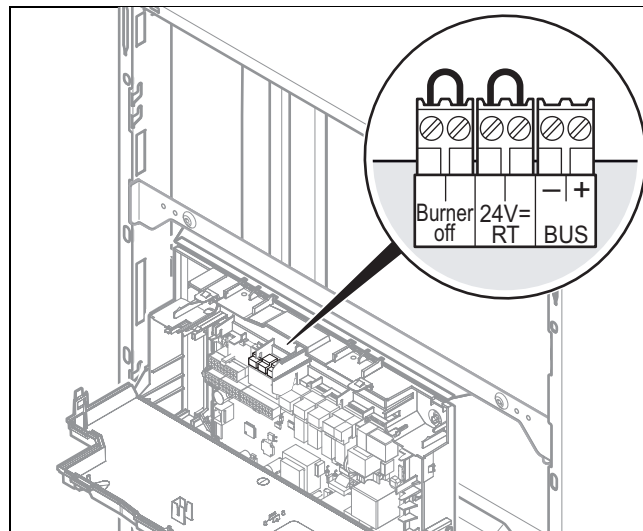

1. Nyissa ki az elektronika dobozát. (→ Oldal: 16)
2. Végezze el a kábelezést. (→ Oldal: 17)

**Feltételek:** Ha időjárásfüggő eBUS szabályozó vagy beltéri hőmérséklettel vezérelt eBUS szabályozó csatlakoztat:

- ▶ Csatlakoztassa a szabályozót a **BUS**-csatlakozóhoz.
- ▶ Hidálja át a **24V=RT** csatlakozót, ha ez még nem történt meg.

**Feltételek:** Ha kisfeszültségű szabályozót (24 V) csatlakoztat:

- ▶ Csatlakoztassa a szabályozót a híd helyére a **24V=RT** csatlakozódugón.

**Feltételek:** Ha padlófűtéshez való biztonsági termosztátot csatlakoztat:

- ▶ Csatlakoztassa a termosztátot a mellék-záróellenállás helyére a **Burner off** csatlakozódugón.
3. Zárja be a kapcsolódobozt.
  4. Ahhoz, hogy a szivattyú **Komfort** (folyamatos működés) üzemmódját többkörös szabályozóval kiválthassa, állítsa a D.018 szivattyú üzemmód pontot **Eco (3)** üzemmódról (a szivattyú szakaszosan működik) **Komfort (1)** üzemmódra.

### 5.5.7 További komponensek csatlakoztatása

A következő komponenseket választhatja ki:

- Melegvíz cirkulációs szivattyúja
- Külső fűtőköri szivattyú
- Tároló töltőszivattyú (nem aktív)
- Elszívó ventilátor
- Külső mágnesszelep
- Külső hibajelző
- Szolár szivattyú (nem aktív)
- eBUS távvezérlés (nem aktív)
- Legionella elleni védőszivattyú (nem aktív)
- Szolár szelep (nem aktív).

### 5.5.7.1 A kiegészítő relé használata

1. A további komponenseket a panel szürke csatlakozóján keresztül közvetlenül a kiegészítő relére kapcsolja rá.
2. A kábelezést a „Szabályzó felszerelése” szakaszban ismertetettel analóg módon készítse el.
3. A csatlakoztatott komponensek üzembe helyezéséhez válassza ki a komponenseket a **D.026** diagnosztikai kódnál, lásd Diagnosztikai kódok lehívása .

### 5.5.7.2 A VR 40 (Többfunkciós modul 2/7) használata

1. A komponenseket a mindenkori útmutatóknak megfelelően szerelje fel.
2. A többfunkciós modulon az 1. relé vezérléséhez válassza **D.027** pontot.
3. A többfunkciós modulon a 2. relé vezérléséhez válassza **D.028** pontot.

### 5.5.7.3 A cirkulációs szivattyú használatnak megfelelő vezérlése

1. Kapcsolja a külső gomb vezetéket az 1 ⊕ (0) és 6 (FB) kapcsokra a szabályzóhoz mellékelt X41 csatlakozón.
2. Csatlakoztassa a csatlakozót az X41 csatlakozóhelyre a panelen.
3. Nyomja meg a külső nyomógombot ahhoz, hogy a cirkulációs szivattyú 5 percig működjön.

### 5.5.7.4 Cirkulációs szivattyú vezérlése eBUS szabályzóval

1. Válasszon egy melegvíz programot (előkészület).
2. Állítson be egy cirkulációs programot a szabályzón.
  - ◁ A szivattyú a programban meghatározott időablakban működik.

## 6 Kezelés

### 6.1 A termék kezelési elve

A kezelési elv és az üzemeltetői szint leolvasási és beállítási lehetőségeinek leírásai az Üzemeltetési útmutatóban található.

A szakember szint leolvasási és beállítási lehetőségeinek áttekintését a „Szakember szint menüfelépítésének áttekintése” (→ Oldal: 42) bekezdésben találja.

#### 6.1.1 Szakember szint lehívása



**Vigyázat!**  
**Anyagi károk veszélye szakszerűtlen kezelés esetén!**







A szakember szinten elvégzett szakszerűtlen beállítások károkhoz és üzemzavarokhoz vezethetnek a fűtőberendezésben.

- ▶ Csak akkor használja a Szakember szintet, ha Ön tényleg elismert szakember.



#### Tudnivaló

A szakember szintet jelszó védi az illetéktelen hozzáférésektől.

1. Nyomja meg egyidejűleg a  és  („i”) gombokat.
  - ◁ A kijelzőn megjelenik a menü.
2. Lapozzon addig a  vagy  gombokkal, míg a **Szakember szint** menüpont megjelenik.
3. Hagyja jóvá a (**Rendben**) gombbal.
  - ◁ A kijelzőn megjelenik a **Kód megadása** szöveg és a **00** érték.
4. Állítsa be a  vagy gombbal  a **17** értéket (kód).
5. Hagyja jóvá a (**Rendben**) gombbal.
  - ◁ Megjelenik a szakember szint a menüpontok választékával.

### 6.2 Élő monitoring (állapotkódok)

Menü → Élő monitoring

A kijelzőn megjelenő állapotkódok a termék üzemállapotával kapcsolatos információkat tartalmaznak.

Állapotkódok – áttekintés

### 6.3 Tesztprogramok

Az installációs asszisztens mellett lehetőség van az üzembe helyezéshez, karbantartáshoz és hibaelhárításhoz tesztprogramokat is lehívhat.

Menü → Szakember szint → Készülék konfiguráció

Ott az **A funkciók menüje** mellett egy **Elektronika önellenőrzés** és a **Gáztípus ellenőrzés** mellett az **Ellenőrző programok** található.

## 7 Üzembe helyezés

### 7.1 Gyári beállítás ellenőrzése



**Vigyázat!**  
**Helytelen beállítás miatti anyagi károsodás veszélye!**

- ▶ Soha ne módosítsa a gázarmatúra gáznyomás-szabályzójának gyári beállítását.



#### Tudnivaló

Minden tönkrement plombát helyre kell állítani.

## 7 Üzembe helyezés

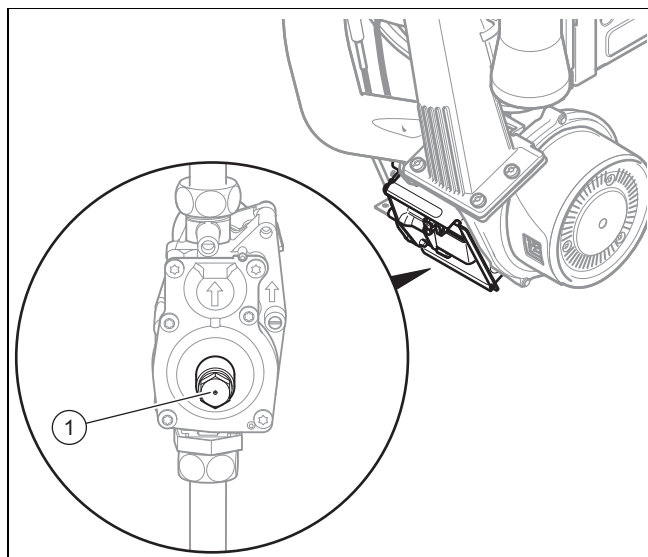

### Tudnivaló

Egyes készülékek nyomásszabályozó (1) nélküli gázarmatúrával vannak felszerelve.



### Vigyázat!

**A rosszul beállított gázcsoport miatt üzemzavarok jelentkezhetnek és a termék élettartama jelentősen csökkenhet!**

Amennyiben a helyszínen rendelkezésre álló gázcsoport nem felel meg a termék kivételének, akkor a készülék nem fog megfelelően működni vagy egyes komponenseit idő előtt kell majd kicserélni.

- ▶ Mielőtt a terméket üzembe helyezi, hasonlítsa össze a típustáblán feltüntetett gázcsoportot a felállítás helyén rendelkezésre álló gázcsoporttal.

A termékben az égést a gyárban ellenőrizték és előzetesen beállították ahhoz a gázcsoporthoz, amely a típustáblán fel van tüntetve.

**Feltételek:** A termék kivitele **nem felel meg** a helyi gázfajtának

- ▶ Ne helyezze üzembe a terméket.
- ▶ A gázfajta módosítását végezze el az Ön készülékének megfelelően.

**Feltételek:** A termék kivitele **megfelel** a helyi gázcsoportnak

- ▶ Járjon el az alább leírtak szerint.

## 7.2 A kondenzátumszifon feltöltése



### Veszély!

**Mérgezés veszélye a kilépő füstgázok miatt!**

Az üres vagy nem eléggé feltöltött kondenzátumszifonon keresztül füstgáz juthat a helyiség levegőjébe.

- ▶ A termék üzembe helyezéséhez töltsen fel a kondenzátumszifont vízzel.

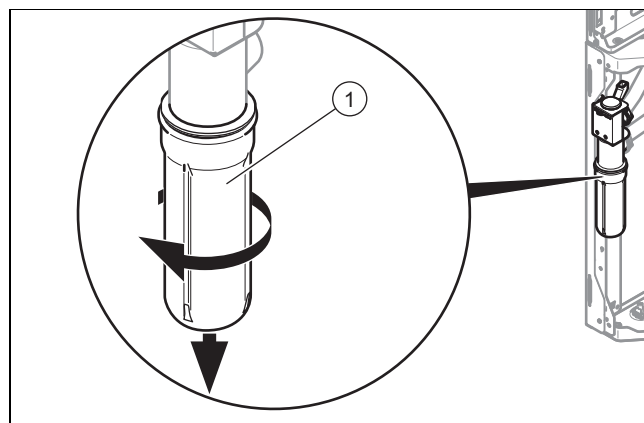

1. Távolítsa el a szifon alsó részét (1), a bajonettzárnak az óramutató járásával ellenkező irányba történő elfordításával.
2. Töltsen fel a szifon alsó részét úgy, hogy a víz szintje kb. 10 mm-rel a felső szélé alatt legyen.
3. Szabályszerűen csavarja vissza az alsó részt a kondenzvízszifonra.



## 7.3 Szolárberendezés feltöltése

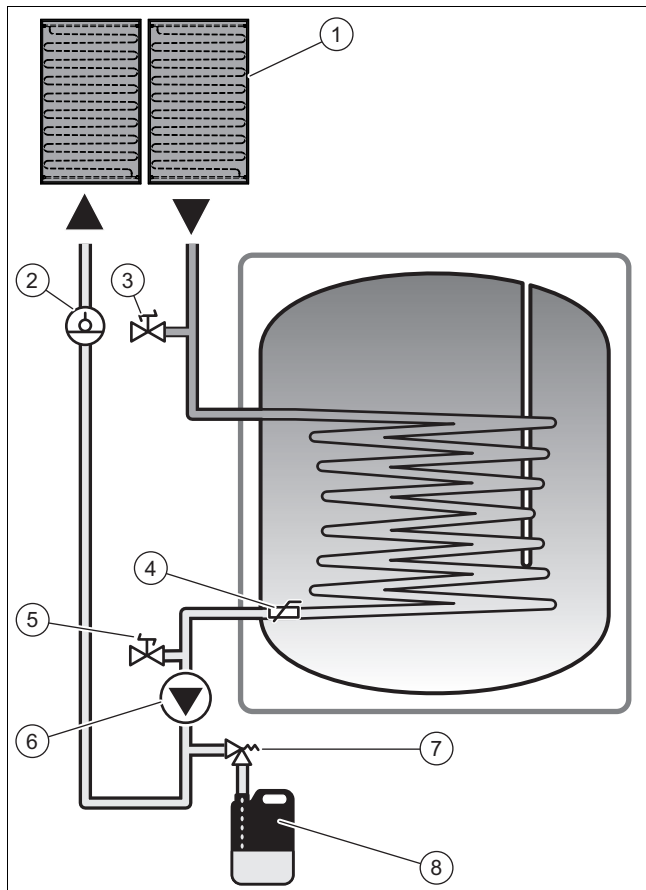

- |   |                                      |
|---|--------------------------------------|
| 1 Szolárkollektor                           | 5 Üritőcsap                          |
| 2 Szolárfolyadék töltő-<br>ségi-szint-jelző | 6 Szolárszivattyú                    |
| 3 Töltő- vagy légtelenítő-<br>csap          | 7 Biztonsági szelep                  |
| 4 Alsó tárolóhőmérséklet-<br>érzékelő       | 8 Szolárfolyadék felfogó-<br>tartály |

- ▶ Ehhez kizárólag a mi szolárfolyadékunkat használja.
  - Fagyvédelem határa: -28 C

### 7.3.1 A szolárkör feltöltése

**Érvényesség:** 1 érzékelő

VAGY 2 érzékelő

VAGY 3 érzékelő

A készülék szállítása előre feltöltött állapotban történik. A szolárkört nem kell feltölteni.

- ▶ Ellenőrizze a tömörséget (Ellenőrző program **P.09**).
  - ◁ A szolárfunkció végrehajtja a szolárpanel feltöltési ciklusát, azután leállítja a szivattyút.
  - ◁ Megtörténik a szolárfolyadék automatikus ürítése.

## 7.4 A termék bekapcsolása

- ▶ Nyomja meg a termék be/ki gombját.
  - ◁ az alapkijelzés megjelenik a kijelzőn.

## 7.5 Installációs asszisztens futtatása

Az installációs asszisztens mindaddig megjelenik a termék minden bekapcsolásakor, amíg egyszer sikeresen le nem zárják. Közvetlen hozzáférést kínál a legfontosabb ellenőrző programokhoz és konfigurációs beállításokhoz a termék üzembe helyezésékor.

Indításkor hagyja jóvá az installációs asszisztent. Amíg az installációs asszisztens aktív, a fűtési és használati melegvíz igények blokkolva vannak.

A következő pontra lépéshez nyomja meg a **Tovább** gombot.

Ha indításkor nem hagyja jóvá az installációs asszisztent, akkor az 10 másodperccel a bekapcsolás után bezáródik és az alapkijelzés jelenik meg.

### 7.5.1 Nyelv

- ▶ Állítsa be a kívánt nyelvet.
- ▶ A beállított nyelv nyugtázásához, és a nyelv véletlen módosításának elkerülése érdekében nyomja meg kétszer a **(Rendben)** gombot.

Ha véletlenül beállított egy olyan nyelvet, amelyet nem ért, a következőképpen tudja módosítani:

- ▶ Nyomja meg egyidejűleg a és gombot, és tartsa őket nyomva.
- ▶ Nyomja meg emellett a hibatörölő gombot is.
- ▶ Tartsa nyomva a és gombokat, míg a kijelzőn megjelenik a nyelv beállítása.
- ▶ Válassza ki a kívánt nyelvet.
- ▶ Nyugtázza a módosítást kétszer a **(Rendben)** gombbal.

### 7.5.2 Fűtőkör feltöltése

A fűtőkör és a melegvízkör feltöltésére vonatkozó munkafázisokat el kell végezni a fűtőkör és a melegvízkör automatikus légtelenítése program előtt.

A (→ Oldal: 23)töltő üzemmód (**P.06** ellenőrző program) automatikusan aktiválva van az installációs asszisztensben, amíg a kijelzőn a Töltő üzemmód látható.

Ha probléma merül fel, indítsa újra a Légtelenítés programot (→ Oldal: 23).

### 7.5.3 Légtelenítés

A légtelenítés (**P.00** ellenőrző program) az installációs asszisztensben automatikusan aktivált mindaddig, míg a kijelző a légtelenítést mutatja.

A programot legalább egyszer le kell futtatni, különben a készülék nem indítható el.

Ha a házban a fűtőtestek termosztátszelepekkel vannak felszerelve, akkor ellenőrizze, hogy ezek nyitva vannak-e, hogy a kör légtelenítése szabályszerűen végbemehessen.

## 7 Üzembe helyezés

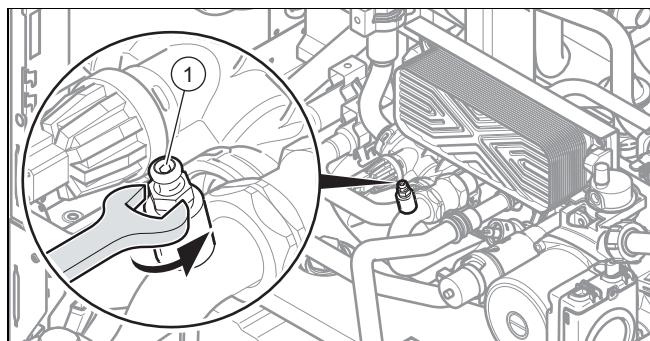

- ▶ A légtelenítő program befejezését követően nyissa meg a melegvízkör légtelenítő szelepét (1).
- ▶ Zárja el a melegvízkör légtelenítő szelepét, mielőtt a kör légtelenítése megtörtént.

### 7.5.4 Előírt előremenő hőmérséklet, melegvíz hőmérséklet, komfortüzem

1. Az előírt előremenő hőmérséklet, a melegvíz hőmérséklet és a komfortüzem beállításához használja a és gombokat.
2. Nyugtázza a beállítást a **(Rendben)** gombbal.

### 7.5.5 Maximális fűtőteljesítmény beállítás

A készülék maximális fűtőteljesítménye hozzáigazítható a rendszer hőigényéhez. Használja a **D.000** diagnosztikai kódot egy olyan érték megadásához, amely megfelel a készülék kW mértékegységben megadott teljesítményének.

### 7.5.6 Tartozék relé és többfunkciós modul

Itt a termékhez csatlakoztatott kiegészítő komponensek beállításait tudja elvégezni. A beállítást a **D.026**, **D.027** és **D.028** diagnosztikai kódoknál módosíthatja.

### 7.5.7 Szakember telefonszáma

Megadhatja a telefonszámát a készülék menüjében. Az üzemeltető meg tudja jeleníteni az Ön telefonszámát a kijelzőn. A telefonszám 16 számjegy hosszú lehet és nem tartalmazhat szóközt.

### 7.5.8 Installációs asszisztens befejezése

Ha az installációs asszisztens sikeresen lefuttatta és jóváhagyta, akkor az a következő bekapcsolásnál automatikusan nem indul el többé.

### 7.6 Installációs asszisztens ismételt indítása

Az installációs asszisztens bármikor elindíthatja újra, ehhez hívja le a menüben.

**Menü → Szakember szint → Start Ins.asszisztens**

### 7.7 A készülék konfiguráció és a diagnosztika menü lehívása

A diagnosztikai kódokon keresztül még egyszer ellenőrizheti és beállíthatja a rendszer legfontosabb paramétereit. A konfiguráláshoz hívja le a **Készülék konfiguráció** menüt.

**Menü → Szakember szint → Készülék konfiguráció**

A komplexebb rendszerek beállítási lehetőségeit a **Diagnosztika menü** alatt találja.

**Menü → Szakember szint → Diagnosztika menü**

### 7.8 Gáztípus ellenőrzés elvégzése



#### Veszély!

#### Mérgezésveszély!

A nem megfelelő égés (CO), amit az **F.92/93** pontok mutatnak, fokozott mérgezésveszélyhez vezet.

- ▶ A termék tartós üzembe helyezése előtt mindig szüntesse meg a hibát.

**Menü → Szakember szint → Tesztprogramok → Gáztípus ellenőrzés**

A gáztípus ellenőrzés során a termék égési minőségre vonatkozó beállításait kell ellenőrizni.



#### Tudnivaló

Ha ugyanarra az égéstermék vezetékre a fűtőberendezésben további fűtőtechnikai készülékek is csatlakoztatva vannak, akkor biztosítsa, hogy a tesztprogram futása során ezek közül a készülékek közül egyik se üzemeljen, vagy kezdjen üzemelni, hogy ne befolyásolják a teszt eredményét.

- ▶ A gáztípus ellenőrzést a termék rendszeres karbantartása során, alakrész cseréje után, a gázvezetékeken végzett munkák után, vagy a gáz átállítása után is el kell végezni.

Eredmény	Jelentés	Intézkedés
F.92 Kódolóellenállás hiba	A panelen a kódoló ellenállás nem felel meg a megadott gázcsoporthoz	Ellenőrizze a kódoló ellenállást, végezze el ismét a gáztípus ellenőrzést, és adja meg helyesen a gázcsoportot.
„sikeres”	Az égés minősége jó. A készülék konfigurációja megfelel a megadott gázcsoportnak.	Nincs

Eredmény	Jelentés	Intézkedés
„Figyelmeztetés”	Az égés minősége nem megfelelő. A CO <sub>2</sub> értéke nem megfelelő.	Indítsa el a P.01 ellenőrző programot és állítsa be a CO <sub>2</sub> értékét a venturi cső beállítócsavarjával. Ha a megfelelő CO <sub>2</sub> értéket nem lehet beállítani: ellenőrizze, hogy a megfelelő gázfűvóka (sárga: G20 földgáz, kék: G25 földgáz, szürke: cseppfolyós gáz) van-e beépítve és hogy a gázfűvóka nem sérült-e meg. Végezze el ismét a gáztípus ellenőrzést.
F.93 Gázcsoport hiba	Égési minőség a megengedett tartományon kívül	Sérült vagy nem megfelelő gázfűvóka (sárga: G20 földgáz, kék: G25 földgáz, szürke: cseppfolyós gáz), nem megfelelő gázcsoport, a venturi cső belső mérési pontja eldugult (tilos kenőanyagot használni a venturi cső O-gyűrűjén!), recirkuláció, hibás tömítés. Hárítsa el a termék üzemzavarát. Indítsa el a P.01 ellenőrző programot és állítsa be a helyes CO <sub>2</sub> értékét (a venturi cső beállítócsavarjával). Végezze el ismét a gáztípus ellenőrzést.



### Tudnivaló

A gáztípus ellenőrzés során a CO<sub>2</sub> mérés nem lehetséges!

## 7.9 Az ellenőrző programok használata

Menü → Szakember szint → Tesztprogramok → Ellenőrző programok

Ha aktivál különböző ellenőrző programokat, a termék speciális funkcióit indíthatja el.

Kijelzés	Jelentés
----------	----------

P.00	Légtelenítés ellenőrző program: A rendszer ütemesen vezérli a fűtőkori szivattyút. A fűtőkör és a melegvízkör légtelenítése a fűtőkori szivattyún lévő gyorslégtelenítőn keresztül történik (a gyorslégtelenítő sapkáját meg kell lazítani). A légtelenítő program mindig a melegvízkörrel kezdődik (7 perc 30 másodperc) és a fűtőkörrel fejeződik be (2 perc 30 másodperc). 1 x <b>Mégse</b> : légtelenítő program befejezése <b>Tudnivaló</b> A légtelenítő program 10 percig tart. A melegvízkör légtelenítése: 3-utas szelep melegvíz-állásban. A fűtőkori szivattyú ciklusa: 5 másodperc be, 5 másodperc ki. Melegvíz-szivattyú 100%-ban tartós üzemben. A légtelenítő kör végén kézzel légteleníteni kell a melegvízkört a melegvíz légtelenítő szeleppel. Fűtési kör légtelenítése: A 3-utas szelep fűtés állásban, a fűtőkori szivattyú vezérlése ugyanolyan, mint a fent megadott.
P.01	Maximális terhelés ellenőrző program: A termék sikeres gyújtás után maximális hőterheléssel működik.
P.02	Minimális terhelés ellenőrző program: A termék sikeres gyújtás után minimális hőterheléssel működik.
P.06	Feltöltő mód ellenőrző program: A 3-utas szelep középállásba kerül. Az égő és a szivattyú kikapcsol (a termék feltöltéséhez és kiürítéséhez).
P.09	A tömítettség ellenőrzése A szolárszivattyú üzembe helyezésre kerül a kör tömörségének ellenőrzéséhez. <b>Tudnivaló</b> Légtelenítse a szolárkört a program végén.

### P.00 Légtelenítés



Fűtőkör  
1,0 bar

Mégse



### Tudnivaló

Ha a termék hiba állapotban van, az ellenőrző programokat nem lehet elindítani. A hiba állapotot a hiba szimbólum jelzi a kijelző bal alsó részén. Először a hibát kell elhárítani.

Az ellenőrző programokból bármikor kiléphet a **Mégse** gombbal, azonban ez nem vonatkozik az első üzembe helyezésre. Egyszer teljesen le kell futtatni a légtelenítő ciklust, hogy az égő be tudjon gyújtani.

## 7 Üzembe helyezés

### 7.10 Fűtővíz/feltöltéshez és utántöltéshez használt víz ellenőrzése és előkészítése



#### Vigyázat!

**Anyagi kár kockázata a csekélyebb értékű fűtővíz miatt**

- ▶ Gondoskodjon megfelelő minőségű fűtővízről.

- ▶ Mielőtt a rendszert feltölti vagy utántölti, ellenőrizze a fűtővíz minőségét.

#### A fűtővíz minőségének ellenőrzése

- ▶ Vegyen ki egy kevés vizet a fűtőkörből.
- ▶ Ellenőrizze a fűtővíz kinézetét.
- ▶ Ha leülepedő anyagokat talál, a rendszert iszaptalanítani kell.
- ▶ Ellenőrizze mágnesrúddal, hogy van-e jelen magnetit (vasoxid).
- ▶ Amennyiben magnetitet talál, tisztítsa ki a rendszert, és tegyen megfelelő intézkedéseket a korrózióvédelem érdekében. Vagy építsen be egy mágneses szűrőt.
- ▶ Ellenőrizze a kivett víz pH-értékét 25 °C-on.
- ▶ Ha az értékek 8,2 alatt vagy 10,0 felett vannak, tisztítsa ki a rendszert, és készítse elő a fűtővizet.
- ▶ Bizonyosodjon meg arról, hogy nem juthat oxigén a fűtővízbe. (→ Oldal: 27)

#### A feltöltéshez és utántöltéshez használt víz ellenőrzése

- ▶ Mielőtt a rendszerbe töltene, mérje meg a feltöltéshez és utántöltéshez használt víz keménységét.

#### A feltöltéshez és utántöltéshez használt víz előkészítése

- ▶ A feltöltéshez és utántöltéshez használt víz előkészítésekor vegye figyelembe a vonatkozó nemzeti előírásokat és műszaki szabályokat.

Ha a nemzeti előírások és műszaki szabályok nem támasztanak szigorúbb követelményeket, az alábbiak érvényesek:

A fűtővizet elő kell készíteni,

- ha a feltöltéshez és utántöltéshez használt teljes vízmennyiség a rendszer használatának időtartama alatt túllépi a fűtési rendszer névleges térfogatának háromszorosát, vagy
- ha az alábbi táblázatban megadott irányértékeket nem tartja be, vagy
- ha a fűtővíz pH-értéke 8,2 alatt vagy 10,0 felett van.

Teljes fűtési teljesítmény	Vízkeménység a következő fajlagos rendszertérfogat esetén <sup>1)</sup>					
	≤ 20 l/kW		> 20 l/kW ≤ 50 l/kW		> 50 l/kW	
kW	°dH	mol/m <sup>3</sup>	°dH	mol/m <sup>3</sup>	°dH	mol/m <sup>3</sup>
< 50	< 16,8	< 3	11,2	2	0,11	0,02
> 50 és ≤ 200-ig	11,2	2	8,4	1,5	0,11	0,02
> 200 és ≤ 600-ig	8,4	1,5	0,11	0,02	0,11	0,02
> 600	0,11	0,02	0,11	0,02	0,11	0,02

Teljes fűtési teljesítmény	Vízkeménység a következő fajlagos rendszertérfogat esetén <sup>1)</sup>					
	≤ 20 l/kW		> 20 l/kW ≤ 50 l/kW		> 50 l/kW	
kW	°dH	mol/m <sup>3</sup>	°dH	mol/m <sup>3</sup>	°dH	mol/m <sup>3</sup>
1) névleges űrtartalom literben/fűtési teljesítmény; többkazános rendszereknél a legkisebb egyedi teljesítményt kell figyelembe venni.						



#### Vigyázat!

**Anyagi kár kockázata nem megfelelő adalékanyagokkal dúsított fűtővíz miatt!**

A nem megfelelő adalékanyagok változásokat okozhatnak a szerkezeti elemeken, a fűtési üzemben zajokat kelthetnek, és adott esetben további károkhhoz vezethetnek.

- ▶ Ne használjon nem megfelelő fagyálló és korrózióvédő anyagokat, biocidokat és tömítőanyagokat.

Az alábbi anyagok rendeltetésszerű használata esetén termékeinknél eddig nem állapítottak meg összeférhetetlenségeket.

- ▶ A használat során mindenképpen kövesse az adalékanyag gyártójának útmutatóit.

A fűtési rendszer egyéb részeiben használt adalékok összeférhetősége és hatékonysága kapcsán a semmilyen felelősséget nem vállalunk.

#### Adalékanyagok tisztításhoz (a folyamat végén átöblítés szükséges)

- Fernox F3
- Sentinel X 300
- Sentinel X 400

#### Adalékanyagok tartós használatra a rendszerben

- Fernox F1
- Fernox F2
- Sentinel X 100
- Sentinel X 200

#### Fagyálló adalékanyagok tartós használatra a rendszerben

- Fernox Antifreeze Alpha 11
- Sentinel X 500

- ▶ Amennyiben a fent nevezett adalékanyagokat használta, tájékoztassa az üzemeltetőt a szükséges intézkedésekről.
- ▶ Tájékoztassa az üzemeltetőt a fagyvédelem érdekében szükséges tevékenységekkel kapcsolatban.



## 7.11 A rendszernyomás leolvasása

A készülék a nyomás ábrázolásához egy oszlopgrafikával és egy digitális nyomáskijelzővel rendelkezik.

- ▶ A rendszernyomás digitális értékének leolvasásához nyomja kétszer meg: .

A fűtőberendezés szabályszerű működéséhez az oszlopgrafikának kb. a kijelző közepén kell lennie (a pontozott határértékek között). Ez 100 kPa és 150 kPa (1,0 bar és 1,5 bar) közötti töltőnyomásnak felel meg.

Ha a fűtési rendszer statikus magassága több emeletre terjed ki, akkor szükség lehet nagyobb nyomásra is, hogy a fűtési rendszer ne tudjon fellevegősödni.

## 7.12 A túl alacsony víznyomás elkerülése

A fűtési rendszer túl alacsony víznyomás miatt bekövetkező károsodásainak elkerüléséhez a termék fel van szerelve egy víznyomás érzékelővel. Ha a víznyomás 80 kPa (0,8 bar) értéknel alacsonyabb lesz, a készülék úgy jelzi a nyomáshiányt, hogy a kijelzőn villogva jelenik meg a nyomásérték. Ha a töltőnyomás értéke 50 kPa (0,5 bar) alá csökken, a készülék kikapcsol. A kijelzőn az **F.22** kijelzés látható.

- ▶ Töltsön a rendszerbe fűtővizet a termék ismételt üzembe helyezéséhez.

A kijelzőn mindaddig villog a nyomás értéke, míg a nyomás el nem éri a 110 kPa (1,1 bar) vagy annál magasabb értéket.

- ▶ Ha gyakori nyomáscsökkenést tapasztal, határozza meg és hárítsa el az okát.

## 7.13 A fűtési rendszer feltöltése és légtelenítése

### Előkészítő munka

- ▶ Feltöltés előtt gondosan öblítse át a fűtési rendszert.

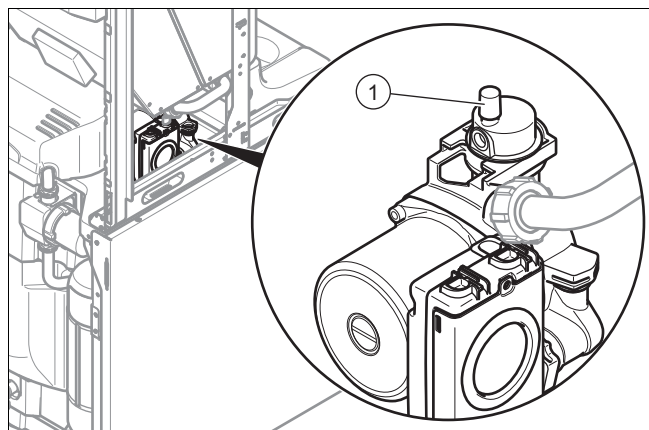

1. Egy-két fordulattal lazítsa meg a gyorslégtelenítő (1) sapkáját, és hagyja így, mivel a készülék ily módon működés közben automatikusan légtelenítődik.
2. Válassza ki a **P.06** ellenőrző programot.
  - ◁ A 3-utas szelep középpállásba jár, a szivattyúk nem működnek és a készülék nem tér át fűtési üzemmódra.
3. Vegye figyelembe a fűtővíz előkészítése (→ Oldal: 24) témánál tárgyaltakat.
4. Kösse össze szabványosan a fűtési rendszer töltőcsapját a csatlakoztató tartozéknál egy fűtővíz-ellátással, lehetőleg hidegvízcsappal.
5. Lásza el a fűtőkört vízzel.

6. Nyissa ki a szelepeket a fűtőtesteken (termosztátszelepek).
7. Ellenőrizze, hogy a fűtés előremenő és visszatérő vezetékeinek elzárócsapjai nyitva vannak-e.
8. Lassan nyissa a kazántöltő- és kiürítőcsapot, így víz folyik a fűtőkörbe.
9. A legmagasabban levő fűtőtestnél légtelenítem, és várja meg, míg a légtelenítő szelepen buborékmentes víz lép ki.
10. Légtelenítse a többi fűtőtestet, míg a fűtőrendszer teljesen megtelik vízzel.
11. Zárja el az összes légtelenítő szelepet.
12. Addig töltsön vizet a rendszerbe, amíg a fűtési rendszer nyomása el nem éri a szükséges értéket.
13. Zárja el a kazántöltő- és kiürítőcsapot, valamint a hidegvízcsapot.
14. Ellenőrizze az összes csatlakozó tömítettségét a rendszerben.
15. A fűtési rendszer légtelenítéséhez válassza ki a **P.00** ellenőrző programot.
  - ◁ A készülék nem kapcsol be, a belső szivattyú szakaszosan működik, és lehetővé teszi a kör légtelenítését.
  - ◁ A kijelzőn a fűtési rendszer töltőnyomása látható.
16. Ügyeljen arra, hogy a légtelenítési folyamat megfelelően csak akkor megy végbe, ha a fűtési rendszer töltőnyomása a minimális rendszernyomás fölötti értéken van.
  - A fűtési rendszer minimális töltőnyomása: 80 kPa



### Tudnivaló

A **P.00** ellenőrző program 7,5 percig tart a melegvíz körben és 2,5 percig a fűtőkörben.

A feltöltési folyamat végén a fűtési rendszer töltőnyomásának legalább 20 kPa (0,2 bar) értékkel nagyobbnak kell lennie a túgulási tartály (TT) ellennyomásánál ( $P_{\text{Rendszer}} \geq P_{\text{túgulási tartály (TT)}} + 20 \text{ kPa (0,2 bar)}$ ).

17. Ha a **P.00** ellenőrző program befejezése után még túl sok levegő van a fűtési rendszerben, indítsa el még egyszer az ellenőrző programot.
18. Ellenőrizze, hogy minden csatlakozás tömített-e.

## 7.14 A használati melegvízrendszer feltöltése és légtelenítése

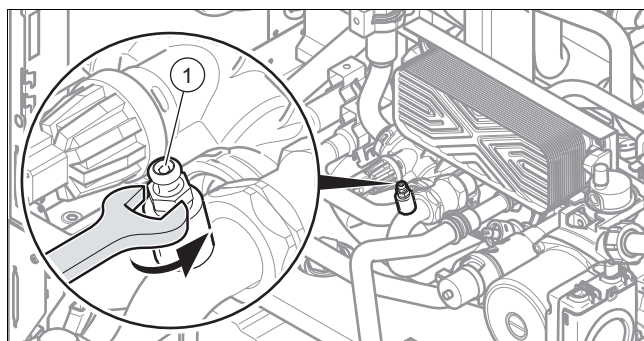

1. Nyissa ki a hidegvíz elzárócsapját a terméken.

## 7 Üzembe helyezés

2. Töltse fel a használati melegvízrendszert, ehhez nyissa meg az összes melegvíz csapot és várja meg, míg a víz folyani kezd rajtuk.
3. Csatlakoztasson egy tömlőt, és nyissa meg a légtelenítő szelepet (1) a készülék melegvízkörénél, míg abból víz folyik ki, majd zárja el a szelepet.
4. Zárja el a melegvízcsapokat, ha a megfelelő mennyiség kifolyt.
5. A kör légtelenítéséhez indítsa el a **P.00** ellenőrző programot.
6. Mihelyt befejeződött a **P.00** ellenőrző program, nyissa meg a légválasztót (1) a készülék melegvízkörénél, míg abból víz folyik ki, majd zárja el a szelepet.

### 7.15 A gázbeállítások ellenőrzése és hozzáillesztése

#### 7.15.1 A gáz csatlakozási nyomás ellenőrzése (gáznyomás)

1. Zárja el a gázlezáró csapot.

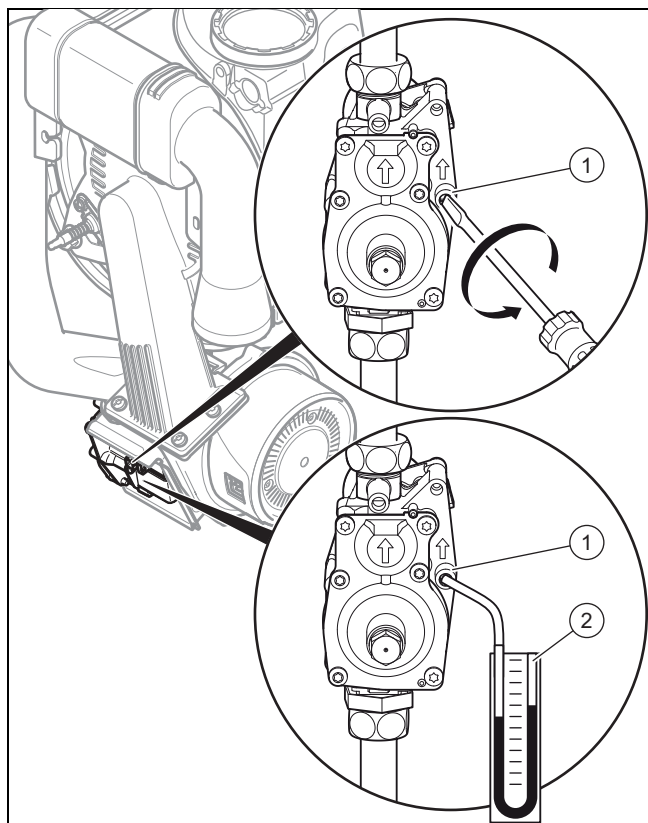

2. Csavarhúzóval oldja a tömítőcsavart a gázarmatúra mérőcsatlakozójánál (1) (alsó csavar).
3. Csatlakoztasson egy manométert (2) a mérőcsonkra (1).
4. Nyissa ki a gázlezáró csapot.
5. Helyezze a terméket üzembe a **P.01** ellenőrző programmal.
6. Mérje meg a gáz csatlakozási nyomását az atmoszferikus nyomáshoz képest.

- Megengedett csatlakozási gáznyomás G20 földgázzal üzemeltetve: 1,7 ... 2,5 kPa
  - Megengedett csatlakozási gáznyomás G31 cseppfolyós gázzal üzemeltetve: 2,5 ... 3,5 kPa
7. Kapcsolja ki a terméket.
  8. Zárja el a gázlezáró csapot.
  9. Vegye le a manométert.
  10. Húzza meg erősen a mérőcsonk csavarját (1).
  11. Nyissa ki a gázlezáró csapot.
  12. Ellenőrizze a mérőcsonk gáztömörtségét.

**Feltételek:** A gáz csatlakozási nyomása **nincs** a megengedett tartományban



#### Vigyázat!

#### Anyagi károk veszélye nem megfelelő gáz csatlakozási nyomás miatt!

Ha a gáz csatlakozási nyomás a megengedett tartományon kívül van, az üzemzavarokat okozhat és a termék károsodásához vezethet.

- ▶ Ne végezzen beállításokat a terméken.
- ▶ Ne helyezze üzembe a terméket.

- ▶ Ha nem tudja elhárítani a hibát, akkor értesítse a gázszolgáltató vállalatot.
- ▶ Zárja el a gázlezáró csapot.

#### 7.15.2 Ellenőrizze a CO<sub>2</sub>-tartalmat és adott esetben állítsa be (légfelesleg-tényező beállítás)

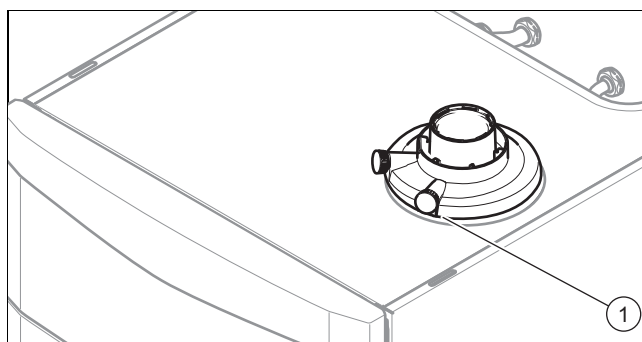

1. Helyezze a terméket üzembe a **P.01** ellenőrző programmal.
2. Várjon legalább 5 percig, míg a termék eléri az üzemi hőmérsékletét.
3. Mérje meg a CO<sub>2</sub>-tartalmat az égéstermék-mérőcsonknál (1).
4. Hasonlítsa össze a mért értéket a táblázat megfelelő értékével.  
Gyári gázbeállítási értékek (→ Oldal: 54)

**Feltételek:** A CO<sub>2</sub>-tartalom beállítása szükséges

- ▶ Szerelje le az elülső burkolatot.

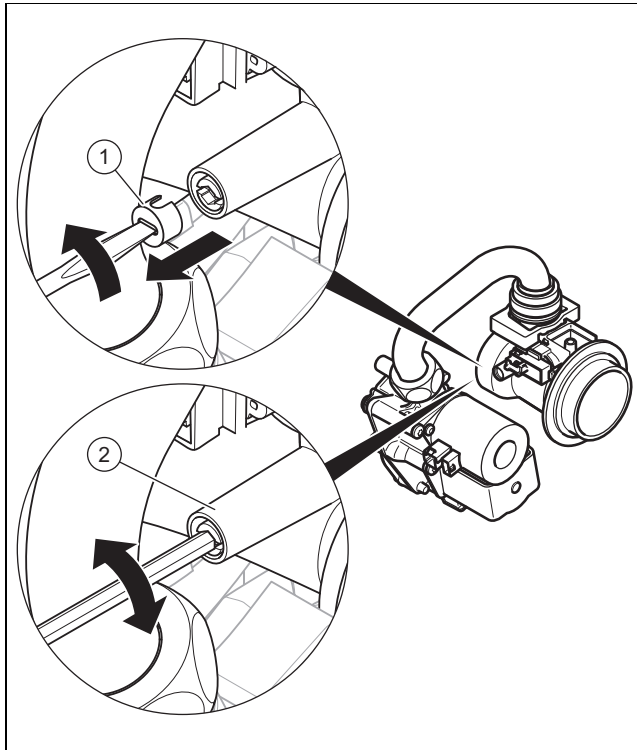

- ▶ Szűrje át a fedősapkát (1) egy kis csavarhúzóval a jelölésnél és csavarja ki.
- ▶ Állítsa be a CO<sub>2</sub>-tartalmat (leszerelt elülső burkolattal érvényes érték), ehhez forgassa a csavart (2).



### Tudnivaló

Balra forgatás: magasabb CO<sub>2</sub>-tartalom  
Jobbra forgatás: alacsonyabb CO<sub>2</sub>-tartalom

- ▶ Csak földgázhoz: az érték állítását mindig 1 fordulatnyi lépésekben végezze el, és minden állítás után várjon kb. 1 percre, hogy az érték stabilizálódjon.
- ▶ Csak PB-gázhoz: az érték állítását kicsi, mindig 1/2 fordulatnyi lépésekben végezze el, és minden állítás után várjon kb. 1 percre, hogy az érték stabilizálódjon.
- ▶ A beállítás befejezése után mindig zárja be az ellenőrző programot.
- ▶ Ha a megadott beállítási tartományban a beállítás nem lehetséges, akkor a terméket nem szabad üzembe helyezni.
- ▶ Ebben az esetben értesítse a gyári vevőszolgálatot.
- ▶ Csavarja vissza a fedősapkát.
- ▶ Ismét helyezze fel az elülső burkolatot.

## 7.16 Működés és tömítettség ellenőrzése

Mielőtt a terméket átadja az üzemeltetőnek:

- ▶ Ellenőrizze a gázvezeték, az égéstermék-elvezető rendszer, a fűtési rendszer és a használati melegvíz vezeték tömítettségét.
- ▶ Ellenőrizze a levegő-/égéstermék-elvezető rendszer és a kondenzvíz-elvezető vezeték kifogástalan szerelését.
- ▶ Ellenőrizze az elülső burkolat szabályszerű felszerelését.

### 7.16.1 A fűtési üzem ellenőrzése

1. Bizonyosodjon meg róla, hogy van fűtési igény.
2. Hívja le az **Élő monitoring** funkciót.
  - **Menü** → **Élő monitoring**
    - ◁ Ha a termék megfelelően működik, a kijelzőn az **S.04** látható.

### 7.16.2 A használati melegvízkészítés ellenőrzése

1. Nyissa ki teljesen a melegvízcsapot.
2. Hívja le az **Élő monitoring** funkciót.
  - **Menü** → **Élő monitoring**
    - ◁ Ha a melegvízkészítés megfelelően működik, a kijelzőn néhány perc múlva **S.24** jelenik meg.

## 8 Beállítás a fűtési rendszerhez

A berendezés legfontosabb paramétereinek ismételt beállításához használja a **Készülék konfigur.** menüpontot.

**Menü** → **Szakember szint** → **Készülék konfigur.**

Vagy indítsa el manuálisan még egyszer az installációs asszisztentst.

**Menü** → **Szakember szint** → **Start Ins.asszisztens**

### 8.1 Diagnosztikai kódok lehívása

A komplexebb rendszerek beállítási lehetőségeit a **Diagnózis menü** alatt találja.

**Menü** → **Szakember szint** → **Diagnózis menü**

Diagnosztikai kódok – áttekintés

A diagnosztikai kódok áttekintésében beállíthatóként megjelölt paraméterek segítségével lehet a terméket a fűtési rendszerhez és az ügyfél igényeihez igazítani.

- ▶ A diagnosztikai kódok váltásához nyomja meg a  vagy  gombot.
- ▶ Ha a paramétert ki akarja választani módosításhoz, nyomja meg a  (**Választás**) gombot.
- ▶ Az aktuális beállítás módosításához nyomja meg a  vagy  gombot.
- ▶ Nyugtázza a (**Rendben**) gombbal.

### 8.2 Maximális fűtőteljesítmény beállítás

A készülék maximális fűtőteljesítménye hozzáigazítható a rendszer hőigényéhez. Használja a **D.000** diagnosztikai kódot egy olyan érték megadásához, amely megfelel a készülék kW mértékegységben megadott teljesítményének.

## 8 Beállítás a fűtési rendszerhez

### 8.3 A szivattyú utánfutási idejének és üzemmódjának beállítása

A **D.001** alatt állítható be a szivattyú utánfutási idő (gyári beállítás: 5 perc).

A **D.018** diagnosztikai kódon keresztül állíthatók be az **Eco** vagy **Komfort** szivattyú üzemmódok.

A **Komfort** üzemmódnál bekapcsol a belső szivattyú, ha a fűtés előremenő hőmérséklet nem **Fűtés KI** helyzetben van (→ üzemeltetési útmutató) és a hőigényt egy külső szabályozó engedélyezi.

Az **Eco** (gyári beállítás) üzemmód értelme a maradék hő elvezetése használati melegvíz készítése után nagyon csekély hőigény, valamint a melegvíz készítés előírt értéke és a fűtési üzem előírt értéke közötti nagy hőmérsékletkülönbségek esetén. Ezáltal elkerülhető, hogy a lakóterek ne kapjanak megfelelő fűtést. Ha van hőigény, a szivattyú az utánfutási idő letelte után 25 percenként 5 percre bekapcsol.

### 8.4 A maximális előremenő hőmérséklet beállítása

A **D.071** diagnosztikai kódnál állítható be a fűtési üzem maximális előremenő hőmérséklete (gyári beállítás 75 °C).

### 8.5 A visszatérő hőmérséklet szabályozás beállítása

Ha a terméket padlófűtéshez csatlakoztatja, a **D.017** diagnosztikai kódnál az előremenő hőmérséklet szabályozást (gyári beállítás) át lehet állítani visszatérő hőmérséklet szabályozásra.

### 8.6 Égőtöltési idő

#### 8.6.1 Az égőtöltési idő beállítása

Az égő gyakori be- és kikapcsolásának elkerülése, és ezzel az energiavesztés elkerülése érdekében az égő minden kikapcsolásakor egy bizonyos időre egy elektronikusan ismételt bekapcsolási tiltás aktiválódik. Az égőtöltési idő hozzáigazítható a fűtési rendszer üzemeltetési körülményeihez. Az égőtöltési idő csak fűtési üzemben aktív. Az égőtöltési idő alatti HMV-készítés nem befolyásolja az időtagot. A **D.002** diagnosztikai kódon keresztül állítható be a maximális égőtöltési idő (gyári beállítás: 20 perc). Az előremenő előírt hőmérséklet és a beállított maximális égőtöltési idő függvényében a hatásos égőtöltési időt az alábbi táblázatból tudja kiolvasni:

T <sub>előre</sub> (előírt) [°C]	Beállított maximális égőtöltési idő [perc]						
	1	5	10	15	20	25	30
30	2,0	4,0	8,5	12,5	16,5	20,5	25,0
35	2,0	4,0	7,5	11,0	15,0	18,5	22,0
40	2,0	3,5	6,5	10,0	13,0	16,5	19,5
45	2,0	3,0	6,0	8,5	11,5	14,0	17,0
50	2,0	3,0	5,0	7,5	9,5	12,0	14,0
55	2,0	2,5	4,5	6,0	8,0	10,0	11,5
60	2,0	2,0	3,5	5,0	6,0	7,5	9,0
65	2,0	1,5	2,5	3,5	4,5	5,5	6,5
70	2,0	1,5	2,0	2,5	2,5	3,0	3,5
75	2,0	1,0	1,0	1,0	1,0	1,0	1,0

T <sub>előre</sub> (előírt) [°C]	Beállított maximális égőtöltési idő [perc]					
	35	40	45	50	55	60
30	29,0	33,0	37,0	41,0	45,0	49,5
35	25,5	29,5	33,0	36,5	40,5	44,0
40	22,5	26,0	29,0	32,0	35,5	38,5
45	19,5	22,5	25,0	27,5	30,5	33,0
50	16,5	18,5	21,0	23,5	25,5	28,0
55	13,5	15,0	17,0	19,0	20,5	22,5
60	10,5	11,5	13,0	14,5	15,5	17,0
65	7,0	8,0	9,0	10,0	11,0	11,5
70	4,0	4,5	5,0	5,5	6,0	6,5
75	1,0	1,0	1,0	1,0	1,0	1,0



#### Tudnivaló

A visszamaradó égőtöltési időt fűtési üzemben, a szabályozó kikapcsolása után tudja hívni a **D.067** diagnosztikai kódnál.

### 8.6.2 Visszamaradó égőtöltési idő nullázása

#### 1. lehetőség

Menü → Égőtöltés Reset

A kijelzőn megjelenik az aktuális égőtöltési idő.

- ▶ Nyugtázza az égőtöltési idő nullázását a **(Választás)** gombbal.

#### 2. lehetőség

- ▶ Nyomja meg a hibatörölő gombot.

### 8.7 Karbantartási időközök beállítása

Ha beállítja a karbantartási időintervallumot, a beállított számú égő üzemóra után a kijelzőn a karbantartási szimbólummal együtt megjelenik egy üzenet, hogy a terméket karban kell tartani. Az eBUS szabályozó kijelzőjén a **Karbantartás MAIN** információ jelenik meg.

- ▶ Állítsa be a következő karbantartásig hátralévő üzemórák számát a **D.084** diagnosztikai kódnál. Irányértékeket az alábbi táblázatban talál.

Hőigény	Sze- mélyek száma	Égőnek a következő ellenőrzé- sig/karbantartásig hátralévő üze- mórája (a berendezés típusától füg- gően)
5,0 kW	1 - 2	1.050 h
	2 - 3	1.150 h
10,0 kW	1 - 2	1.500 h
	2 - 3	1.600 h
15,0 kW	2 - 3	1.800 h
	3 - 4	1.900 h
20,0 kW	3 - 4	2.600 h
	4 - 5	2.700 h
25,0 kW	3 - 4	2.800 h
	4 - 6	2.900 h
> 27,0 kW	3 - 4	3.000 h
	4 - 6	3.000 h



A megadott értékek az évenkénti átlagos üzemidőnek felelnek meg.

Ha nem állít be számértéket, hanem a „–” szimbólumot állítja be, a **Karbantartásjelző** funkció nem aktív.



### Tudnivaló

A beállított üzemórák letelte után a karbantartási időközt ismét be kell állítani.

## 8.8 Szivattyúteljesítmény beállítása

A termék egy fordulatszám-szabályozott, nagy hatékonyságú szivattyúval van felszerelve, ami önállóan alkalmazkodik a fűtőberendezés hidraulikus viszonyaihoz.

Ha szükséges, a szivattyú teljesítményét kézzel öt választható fokozatban lehet beállítani. Ezzel a fordulatszám szabályozását kikapcsolja.

- ▶ A szivattyú teljesítményének módosításához módosítsa a **D.014** pontot a kívánt értékre.

### 8.8.1 Maradék szállítási magasság, szivattyú

#### 8.8.1.1 Szivattyú-jelleggörbe a 20 kW-os típus számára

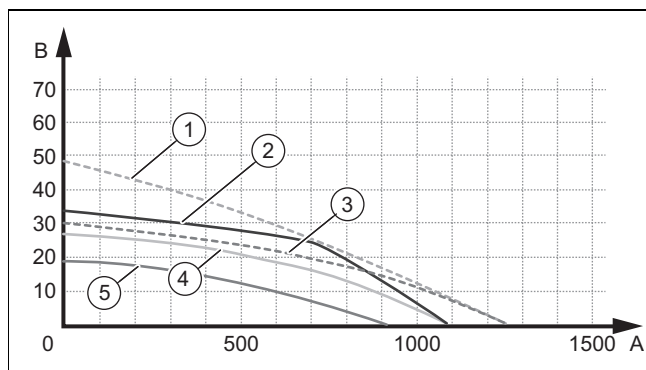

- |   |   |
|---|---|
| 1 Megkerülő vezeték zárva / Vmax / kód d14=8 (Boost)              | 4 Megkerülő vezeték gyári beállításban / Vmax / kód d14=0 |
| 2 Megkerülő vezeték zárva / Vmax / kód d14=0                      | 5 Megkerülő vezeték nyitva / Vmin / kód d14=0             |
| 3 Megkerülő vezeték gyári beállításban / Vmax / kód d14=8 (Boost) | A Átfolyás a körben (l/óra)                               |
|   | B Rendelkezésre álló nyomás (kPa)                         |

### 8.8.2 Túlfolyószelep beállítás

A nyomás 17 kPa (0,17 bar) és 35 kPa (0,35 bar) közötti tartományban állítható be. Az előzetesen beállított érték kb. 30 kPa (0,30 bar) (középpállás).

A beállítócsavar minden fordulatánál kb. 1 kPa (0,01 bar) értékkel változik a nyomás. Jobbra csavarással nő, balra csavarással pedig csökken a nyomás.



### Vigyázat!

#### Anyagi károk veszélye a nagy hatásfokú szivattyú helytelen beállítása miatt

Amennyiben Ön a nyomást a túlfolyószelepen növeli (jobbra forgatás), akkor ez 100 %-nál kisebbre beállított szivattyú-teljesítmény esetén hibás működést eredményezhet.

- ▶ Ebben az esetben állítsa a szivattyú-teljesítményt a **D.014** diagnosztikai kódon keresztül **5** értékre (100 %).

- ▶ Szerelje le az előlső burkolatot.

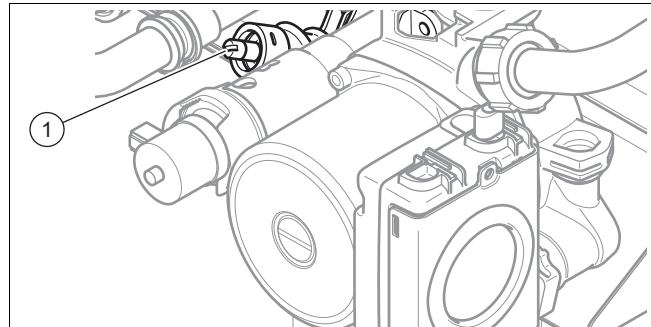

- ▶ Állítsa be a nyomást a beállítócsavarral (1).

A beállítócsavar állása	Nyomás	Megjegyzés/alkalmazás
Jobb végállás (teljesen betekerve)	35 kPa (0,35 bar)	Ha a radiátorok a gyári beállításnál nem elég melegek. Ebben az esetben állítsa a szivattyút a max. fokozatra.
Középpállás (5 fordulat balra)	30 kPa (0,30 bar)	Gyári beállítás
A középpállásból további 5 fordulat balra	17 kPa (0,17 bar)	Ha zajok keletkeznek a radiátorokban vagy a radiátorszelepekben

- ▶ Szerelje fel az előlső burkolatot.

## 8.9 A termék átadása az üzemeltetőnek

1. A telepítés befejezése után ragassza fel a mellékelt 835593 számú matricát az üzemeltető nyelvén a termék elejére.
2. Ismertesse az üzemeltetővel a biztonsági berendezések elhelyezkedését és működését.
3. Tanítsa meg az üzemeltetőnek a termék kezelését. Válaszoljon az üzemeltető minden kérdésére. Külön hívja fel az üzemeltető figyelmét azokra a biztonsági tudnivalókra, amelyeket be kell tartania.
4. Tájékoztassa az üzemeltetőt, hogy a terméket az előírt időközönként karban kell tartani.
5. Adja át megőrzésre az üzemeltetőnek a termékhez tartozó összes útmutatót és dokumentumot.
6. Ismertesse az üzemeltetővel az égéshez szükséges levegő ellátás és az égéstermék elvezetés kialakításával kapcsolatban elvégzett műveleteket és hívja fel rá a figyelmét, hogy tilos bármit módosítania.

## 9 Ellenőrzés és karbantartás

### 8.10 A termosztatikus melegvíz-keverőszelep beállítása



#### Figyelmeztetés!

**Égésveszély a vízmelegítő komponenseivel való érintkezés esetén!**

A tárolónál és annak közelében az összes melegvíz-komponensnél égésveszély áll fenn. Szolár üzemmódban a tárolóhőmérséklet felmehet 80 °C értékre.

- ▶ A termosztátkeverő beállításakor ne érjen hozzá a melegvízvezetékekhez.



#### Figyelmeztetés!

**Égésveszély túl magas hőmérséklet beállítása esetén!**

A melegvíz-csapoknál forrázásveszély áll fenn, ha a vízhőmérséklet túl magas.

- ▶ Ellenőrizze a hőmérsékletet egy vételező helyen és állítsa a termosztátkeverőt egy 60 °C alatti értékre.



#### Tudnivaló

A termosztatikus melegvíz-keverőszelep óvja a melegvízkészítő berendezést a túl magas hőmérsékletektől. A tároló melegvíze a termosztátkeverőben keveredik össze a hidegvízzel, és így hozza létre a kívánt, 40 °C és 60 °C közötti hőmérsékletet. A termosztatikus melegvíz-keverőszelep gyárilag 60 °C hőmérsékletre van beállítva.

A melegvízvezetéken bekövetkező energiaveszteségek miatt a vételező helyeken mindig alacsonyabb a hőmérséklet, mint a termosztátkeverőn beállított hőmérséklet.

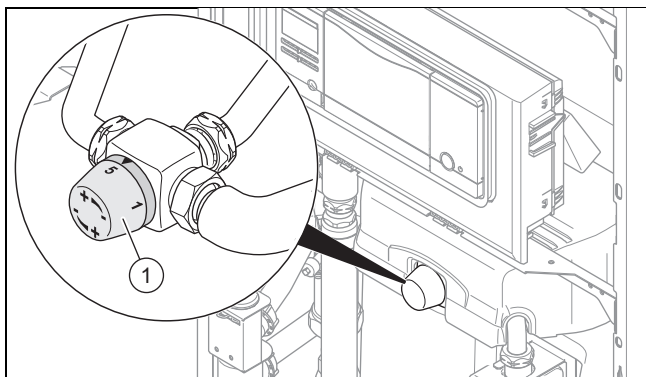

1. Állítsa be a tároló hőmérsékletét 65 °C fokra és várjon, amíg a berendezés el nem éri ezt az értéket.



#### Tudnivaló

A tároló hőmérsékletének beállításától függően kapcsol be a kiegészítő melegítés, ha a szoláris melegítés nem elegendő a kívánt hőmérséklet eléréséhez.

2. Mérje meg a melegvíz-hőmérsékletet egy vételező helyen, és állítsa be a termosztátkeverőt abba a pozícióba, amely megfelel az üzemeltető által megkívánt maximális hőmérsékletnek.

– 40 °C (1)

– 45 °C (2)

– 50 °C (3)

– 55 °C (4)

– 60 °C (5)

3. Ezt követően állítsa be a tároló kívánt hőmérsékletét az üzemi kijelzőn.

◁ Minden további hőmérséklet-növelés szükségtelen energiateljesítményt okoz.

4. A szoláris energia felhasználásának nyári optimalizálásához csökkentse 45 °C-ra a melegvíz minimális hőmérsékletét.

## 9 Ellenőrzés és karbantartás

- ▶ Végezze el az összes ellenőrzési és karbantartási munkát az Ellenőrzési és karbantartási munkák áttekintő táblázatának megfelelő sorrendben.

Ellenőrzési és karbantartási munkák – áttekintés

### 9.1 Ellenőrzési és karbantartási időközök betartása

A szakszerű, rendszeres ellenőrzés (1 × évente) és a karbantartások (az ellenőrzések eredményétől függően, azonban legalább 2 évente) elvégzése, valamint az eredeti pótalkatrészek kizárólagos használata a termék zavarmentes üzemé és hosszú élettartama szempontjából létfontosságú jelentőséggel bírnak.

Azt ajánljuk, hogy kössön ellenőrzési és karbantartási szerződést.

#### Felülvizsgálat

Az ellenőrzés célja a termék tényleges állapotának összehasonlítása az előírt állapottal. Ez méréseket, vizsgálatokat, szemrevételezést takar.

#### Karbantartás

A karbantartásra azért van szükség, hogy adott esetben elkerülhető legyen a tényleges állapot eltérése az előírt állapottól. A karbantartás rendszerint tisztítást és beállítást, adott esetben egyes, kopásnak kitett alkatrészek cseréjét jelentí.

A tapasztalatok szerint normál üzemi körülmények esetén nincs szükséges pl. a hőcserélő évenkénti tisztítására. A karbantartási időintervallumokat és azok terjedelmét specializálódott szerelő határozza meg a felülvizsgálat során tapasztalt helyzetektől függően. Azonban legalább 2 évente feltétlenül kell végezni karbantartást.

## 9.2 Pótalkatrészek beszerzése

A termék eredeti alkatrészeit a megfelelőségi vizsgálat keretében a termékkel együtt tanúsították. Ha a karbantartás vagy a javítás során nem a termékkel együtt tanúsított eredeti Vaillant pótalkatrészeket használja, akkor a termék megfelelősége érvényét veszíti. Ezért nyomatékosan ajánljuk az eredeti Vaillant pótalkatrészek beszerelését. A rendelkezésre álló, eredeti Vaillant pótalkatrészekkel kapcsolatos információkat a hátoldalon feltüntetett elérhetőségeken szeresheti be.

- ▶ Ha a karbantartáshoz vagy a javításhoz pótalkatrészekre van szüksége, akkor kizárólag eredeti Vaillant pótalkatrészt használjon.

## 9.3 A funkciók menüjének használata

A funkciók menüjében lehetősége van a fűtőberendezés egyes komponenseinek vezérlésére és ellenőrzésére.

**Menü** → **Szakember szint** → **Tesztprogramok** → **A funkciók menüje**

- ▶ Válassza ki a fűtőberendezés komponenseit.
- ▶ Hagyja jóvá a **(Választás)** gombbal.

Kijelzés	Tesztprogram	Akción
T.01	A belső szivattyú ellenőrzése	Kapcsolja be és ki a belső szivattyút.
T.02	3-utas szelep ellenőrzése	A belső előnykapcsoló váltószelepet fűtési vagy melegvíz állásba kapcsolja.
T.03	Ventilátor ellenőrzés	A ventilátor be- és kikapcsolása. A ventilátor maximális fordulatszámmal forog.
T.04	A tárolótöltő szivattyú ellenőrzése	A tárolótöltő szivattyú be- és kikapcsolása.
T.05	A cirkulációs szivattyú ellenőrzése	A cirkulációs szivattyú be- és kikapcsolása.
T.06	A külső szivattyú ellenőrzése	A külső szivattyú be- és kikapcsolása.
T.07	A szolárszivattyú ellenőrzése	A szolárszivattyú be- és kikapcsolása.
T.08	Az égő ellenőrzése	A termék elindul és minimális terhelésen működik. A kijelzőn megjelenik az előremenő hőmérséklet.
T.29	A kiegészítő szolárszivattyú ellenőrzése	A kiegészítő szolárszivattyú be- és kikapcsolása.
T.92	A legionellák elleni védelem szivattyújának ellenőrzése	A legionellák elleni védelem szivattyújának be- és kikapcsolása.

## A funkciók menüjének elhagyása

- ▶ A funkciók menüjének elhagyásához válassza a **(Mégse)** gombot.

## 9.4 Elektronika önellenőrzés végrehajtása

**Menü** → **Szakember szint** → **Tesztprogramok** → **Elektronika önteszt**

Az elektronika önellenőrzéssel elvégezheti a panel előzetes ellenőrzését.

## 9.5 Termo-kompaktmodul kiserelés



### Tudnivaló

A termo-kompaktmodul egység az alábbi fő komponensekből áll:

- fordulatszám-szabályozós ventilátor,
- takarólemezzel ellátott gázarmatúra,
- venturi cső tömegáram-érzékelővel és gázösszekötő csővel,
- Égő ajtaja,
- előkeveréses égő.



### Veszély!

**Életveszély és anyagi károk veszélye a forró égéstermékek miatt!**

Az égőperem tömitése, hőszigetelése és önzáró anyái nem lehetnek sérültek. Különben a forró égéstermékek kijuthatnak és sérüléseket és anyagi károkat okozhatnak.

- ▶ Az égőperem minden kinyitása után cserélje ki a tömitést.
- ▶ Az égőperem minden kinyitása után cserélje ki az önzáró anyákat az égőperemen.
- ▶ Ha az égőperemen vagy a hőcserélő hátfalán a hőszigetelésnél sérülés jelei láthatók, cserélje ki a hőszigetelést.

1. Kapcsolja ki a terméket a be-/kikapcsolás gombbal.
2. Zárja el a gázlezáró csapot.
3. Szerelje le az elülső burkolatot. (→ Oldal: 11)
4. Hajtsa előre az elektronika dobozát.
5. Szerelje le a turbókamra elülső falát. (→ Oldal: 12)

## 9 Ellenőrzés és karbantartás

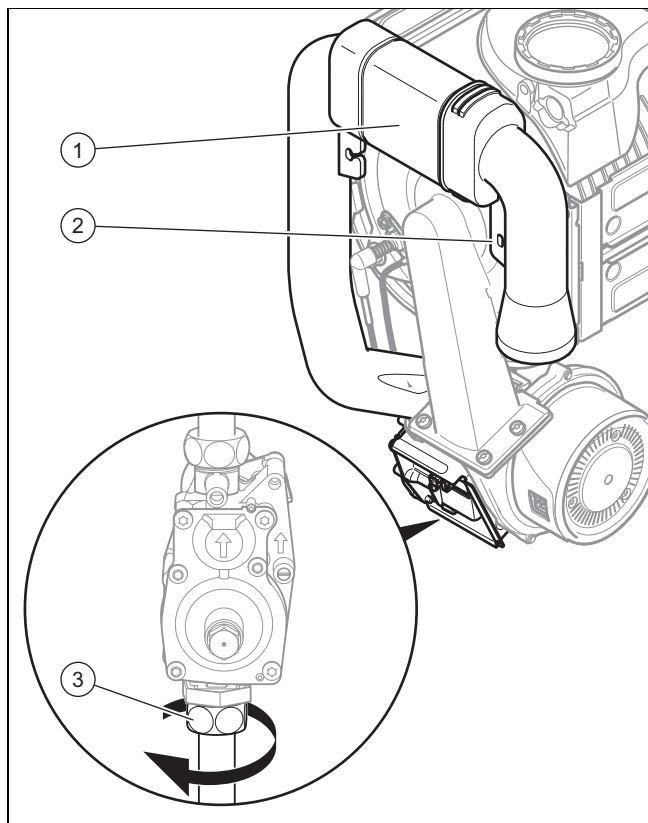

6. Oldja a rögzítőcsavart (2), és húzza le a levegőbeszívó csövet (1) a szívócsonkról.
7. Csavarja le a hollandi anyát (3) a gázarmatúráról.

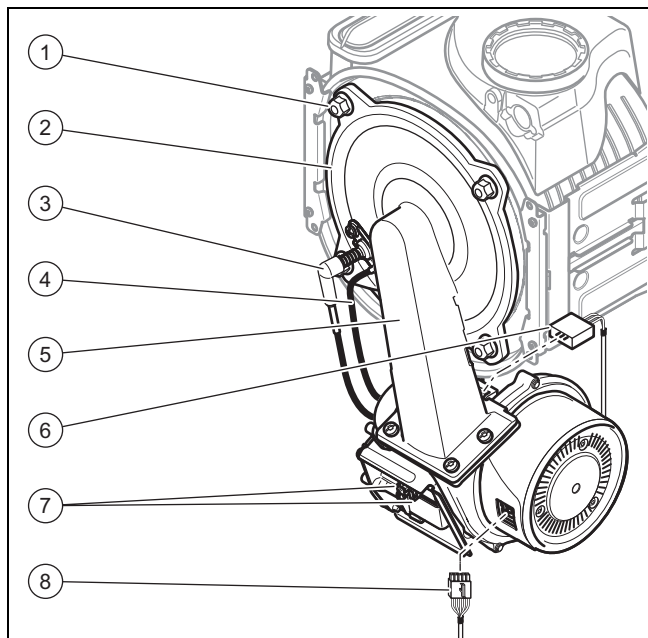

8. Húzza le a gyújtókábel (3) és a földelőkábel (4) csatlakozóját a gyújtóelektrodáról.
9. Húzza le a csatlakozódugót (8) a ventilátor motorjáról, ehhez nyomja be a reteszelő nyelvet.
10. Húzza le a csatlakozódugót (7) a gázarmatúráról.
11. Húzza le a csatlakozódugót (6) a Venturi-fűvókáról, ehhez nyomja be a reteszelő nyelvet.
12. Oldja a négy anyát (1).
13. Húzza ki a termo-kompaktmodul (2) szerelési csoportját a hőcserélőből.

14. Ellenőrizze az égőt és a hőcserélőt, hogy nincsenek-e rajtuk sérülések, és nem szennyeződtek-e el.
15. Amennyiben szükséges, tisztítsa meg vagy cserélje ki a szerkezeti elemeket a következő szakaszok szerint.
16. Szereljen be új tömitést az égő ajtajához.
17. Ellenőrizze a hőszigetelést az égő ajtaján. Ha sérülések jeleit látja rajta, cserélje ki a hőszigetelését.

### 9.6 A hőcserélő tisztítása

1. Ha lehajtottá, védje a kapcsolódobozt fröccsenővíz ellen.

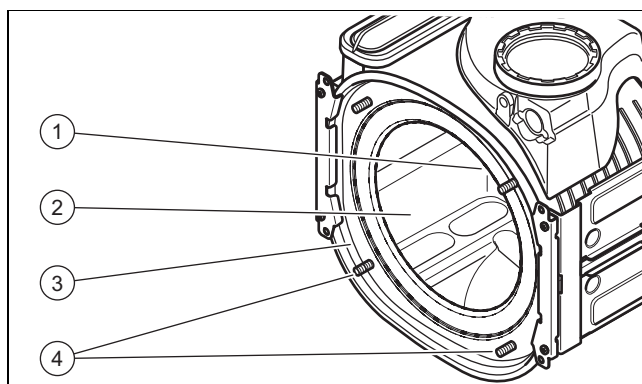

2. A menetes csapok (4) négy anyacsavarját semmi esetre sem szabad sem meglazítani, sem meghúzni.
3. Tisztítsa meg a fűtőspirálokat (2) a hőcserélőben (3), vízzel vagy szükség esetén ecettel (legfeljebb 5% savtartalom). Hagyja az ecetet 20 percig hatni a hőcserélőben.
4. Öblítse ki a leoldott szennyeződések a hőcserélőből erős vízszugárral, vagy használjon műanyag keféket. Ne irányítsa a vízszugarat közvetlenül a hőszigetelésre (1) a hőcserélő hátulján.
  - ◁ A hőcserélőből a víz a kondenzvízszifonon át folyik ki.

### 9.7 Az égő ellenőrzése

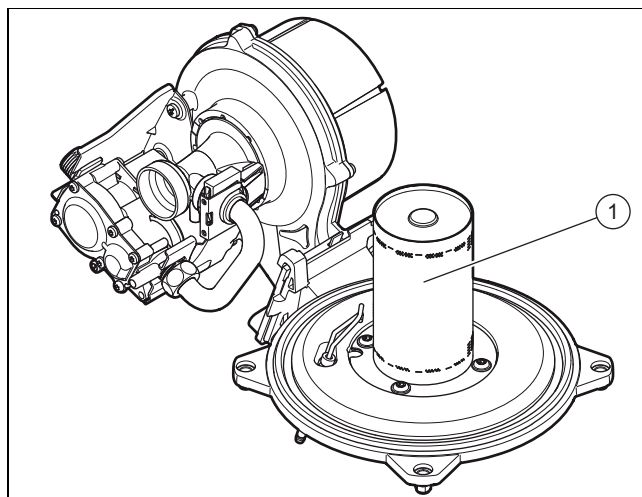

- ▶ Ellenőrizze az égő (1) felületének épségét. Ha károsodásokat talál, cserélje ki az égőt.



### 9.8 A kondenzátumszifon tisztítása

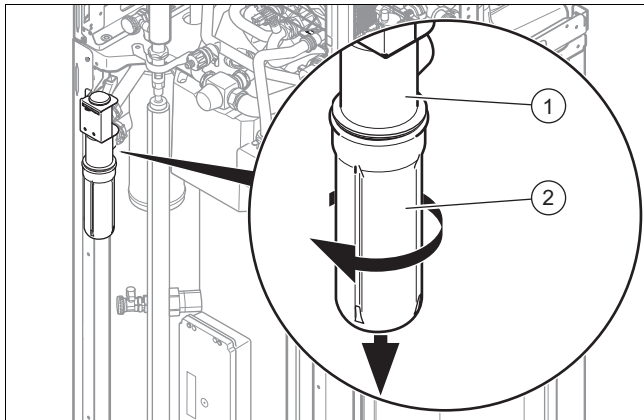

1. Távolítsa el a szifon alsó részét (1), a bajonettzárnak az óramutató járásával ellenkező irányba történő elfordításával.
2. Öblítse ki a kondenzvízszifon alsó részét vízzel.
3. Töltse fel az alsó részt úgy, hogy a víz szintje 10 mm-rel a felső szélé alatt legyen.
4. Csavarja vissza az alsó részt a kondenzvízszifonra.

### 9.9 Termo-kompaktmodul beszerelés

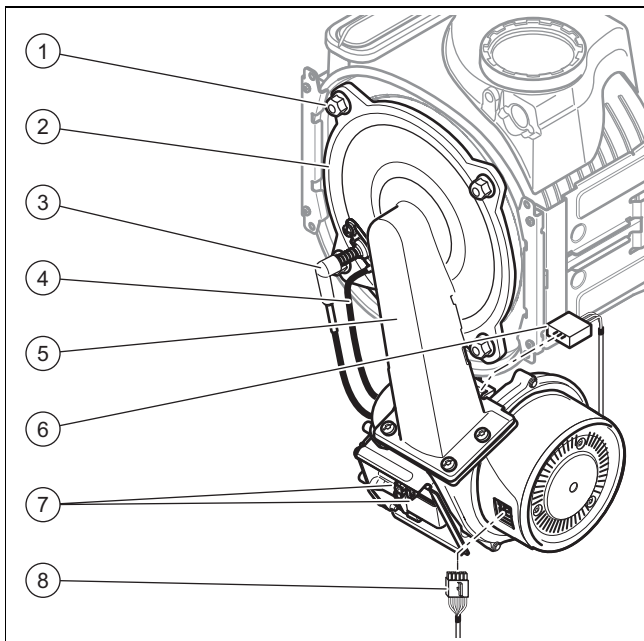

1. Helyezze a termo-kompaktmodult (5) a hőcserélőre.
2. Húzza meg átlósan a négy új anyát (1), míg az égő ajtaja (2) egyenletesen felfekszik a felületre.
  - Meghúzási nyomaték: 6 Nm
3. Csatlakoztassa ismét a (3), (4), (6), (7) és (8) csatlakozókat.
4. Csatlakoztassa a gázvezetéket új tömítéssel.
5. Nyissa ki a gázvezető csapot.
6. Bizonyosodjon meg arról, hogy nincsenek tömítetlenségek.
7. Ellenőrizze, hogy a levegőbeszívó cső tömítőgyűrűje helyesen van betéve.
8. Dugja rá a levegőszívócsövet ismét a szívócsonkra.
9. Rögzítse a levegőszívócsövet tartócsavarral.

10. Ellenőrizze a gáz csatlakozási nyomását (gáznyomást). (→ Oldal: 26)

### 9.10 Ürítés

#### 9.10.1 Készülék fűtésoldali kiürítése

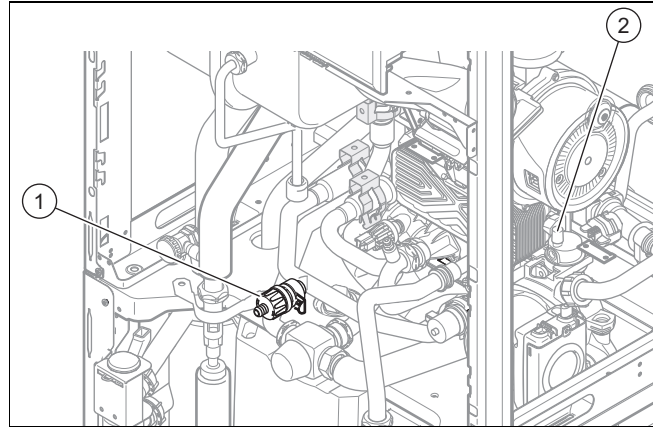

1. Zárja el a karbantartó csapokat a terméken.
2. Szerelje le az elülső burkolatot. (→ Oldal: 11)
3. Tolja az elektronikai dobozt a felső állásba (→ Oldal: 12).
4. Csatlakoztasson egy tömlőt az ürítőcsapra (1), a tömlő szabad végét vezesse egy alkalmas lefolyóhelyre.
5. Nyissa ki az ürítőcsapot, hogy a készülék fűtővízkörét teljesen kiürítse.
6. Nyissa a légtelenítő szelepet (2).

#### 9.10.2 A készülék melegvízoldali leürítése

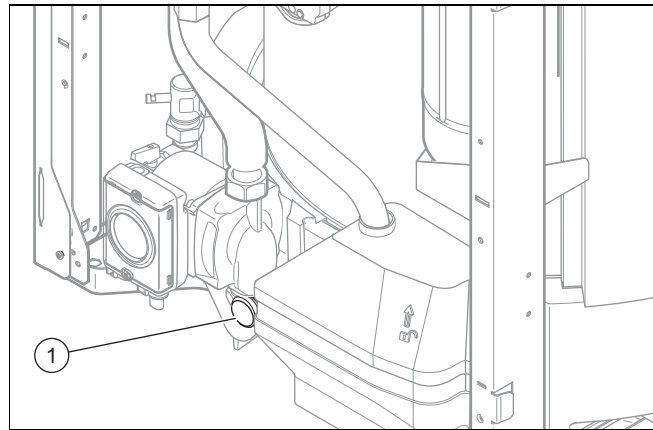

1. Zárja el az ivóvízcsapokat.
2. Szerelje le az elülső burkolatot. (→ Oldal: 11)
3. Csatlakoztasson egy tömlőt az ürítőcsap (2) csatlakozójára, a tömlő szabad végét vezesse egy alkalmas lefolyóhelyre.
4. Nyissa ki az ürítőcsapot (1) a készülék használati melegvízkörének teljes leürítéséhez.
5. Nyissa ki a fűtőkör légtelenítő szelepet.

## 9 Ellenőrzés és karbantartás

### 9.10.3 A rendszer kiürítése

1. Csatlakoztasson egy tömlőt a rendszer kiürítési pontjára.
2. A tömlő szabad végét vezesse egy megfelelő lefolyóhelyre.
3. Győződjön meg róla, hogy a rendszer karbantartó csapjai nyitva vannak.
4. Nyissa ki a leeresztőcsapot.
5. Nyissa ki a légtelenítő szelepeket a fűtőtesteken. Kezdje a legmagasabban lévő fűtőtestnél, majd lefelé haladva folytassa a műveletet.
6. Ha a fűtővíz teljesen kifolyt a rendszerből, zárja el a fűtőtestek légtelenítő szelepeit és az ürítőcsapot.

### 9.11 A tágulási tartály elönyomásának ellenőrzése

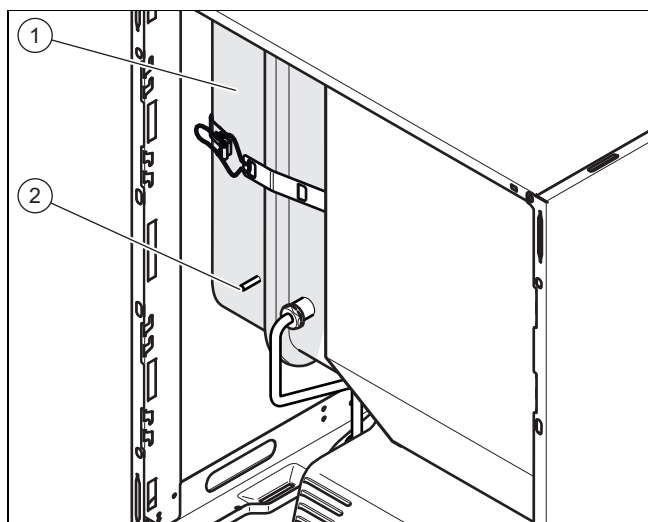

1. Zárja el a karbantartó csapokat, és ürítse le a terméket.
2. Mérje meg a tágulási tartály (1) kezdeti nyomását a szelepnél (2).
3. Ha a kezdeti nyomás kisebb, mint 0,75 bar (a fűtési rendszer statikus magasságától függően), használjon nitrogént a tágulási tartály feltöltéséhez. Amennyiben ez nem áll rendelkezésre, használjon levegőt. Ellenőrizze, hogy az ürítőszelep a feltöltés közben nyitva van-e.
4. Ha a tágulási tartály szelepeénél víz lép ki, a fűtés tágulási tartályát ki kell cserélni. (→ Oldal: 40)
5. Töltse fel és légtelenítse a fűtési rendszert. (→ Oldal: 25)

### 9.12 A magnézium védőanód ellenőrzése



#### Tudnivaló

A melegvíztároló magnézium védőanóddal van felszerelve. Annak állapotát először két év múlva, majd évente felül kell vizsgálni.

A magnézium védőanód karbantartását elkerülendő, opcionálisan elektromos védőanód kapható.

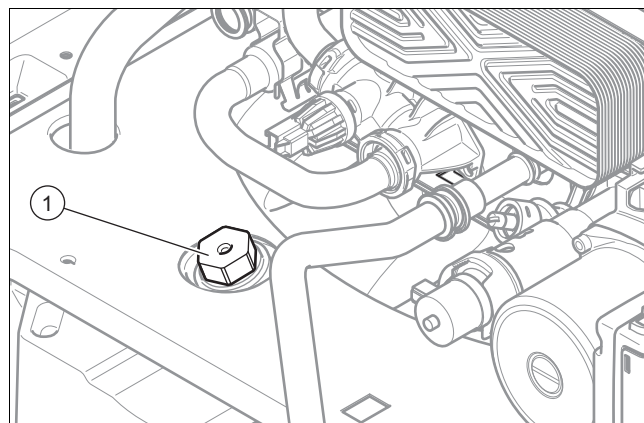

1. Ürítse ki a készülék használati melegvízkörét. (→ Oldal: 33)
  - Állítsa le a kiürítési folyamatot, mielőtt az anód csatlakozója kiáll a vízből.
2. Csavarja ki a magnézium védőanódot (1) a tárolóból, és vizsgálja meg, mennyire korrodálódott.
3. Ha az anód 60%-nál nagyobb mértékben használódott el, akkor azt ki kell cserélni.
4. Tisztítsa meg a melegvíztárolót. (→ Oldal: 34)
5. Ellenőrzés után csavarja vissza az anódot a tárolóba.
6. Töltse fel a tárolót, és ellenőrizze, hogy az anód csavarkötése tömör-e.
7. Légtelenítse a kört (→ Oldal: 21).

### 9.13 Melegvíztároló tisztítása



#### Tudnivaló

A tárolótartály melegvízoldali tisztítása során ügyelni kell arra, hogy az alkalmazott tisztítószer megfeleljenek a higiéniai követelményeknek.

1. Ürítse ki a melegvíztárolót.
2. Távolítsa el a védőanódot a tárolóból.
3. Vízszaggal mossa át a tároló belsejét, a tároló anódníválásán keresztül.
4. Öblítse át elegendő mértékben, és a tisztítás során használt vizet engedje ki a tároló ürítőcsapján keresztül.
5. Zárja el az ürítőcsapot.
6. Helyezze vissza a védőanódot a tárolóba.
7. Töltse fel a tárolót vízzel, és ellenőrizze a tömörségét.

### 9.14 Fűtőelem szűrőjének tisztítása

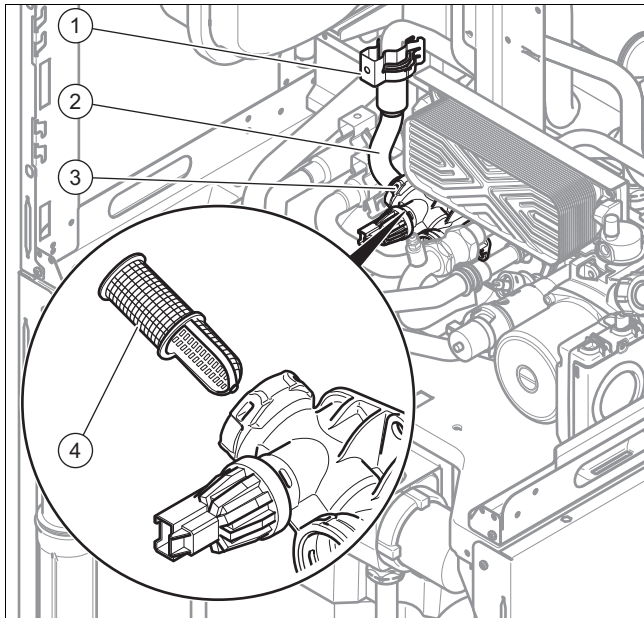

1. Ürítse ki a készülék fűtővízkörét. (→ Oldal: 33)
2. Távolítsa el a rögzítőkapcsokat (1) és (3).
3. vegye le a csőcsonkokat (2).
4. Vegye ki a fűtőelem szűrőjét (4) és tisztítsa meg.
5. Helyezze vissza a szűrőt.
6. Cserélje ki a tömítéseket.
7. Helyezze vissza a csőcsonkokat és a két rögzítőkapcsot.
8. Töltse fel és légtelenítse a készüléket, adott esetben a fűtési rendszert.

### 9.15 Ellenőrzés és karbantartás

- ▶ Végezze el az összes ellenőrzési és karbantartási munkát az Ellenőrzési és karbantartási munkák áttekintő táblázatának megfelelő sorrendben.

### 9.16 A biztonsági hőmérsékletátároló beépítési helyzete

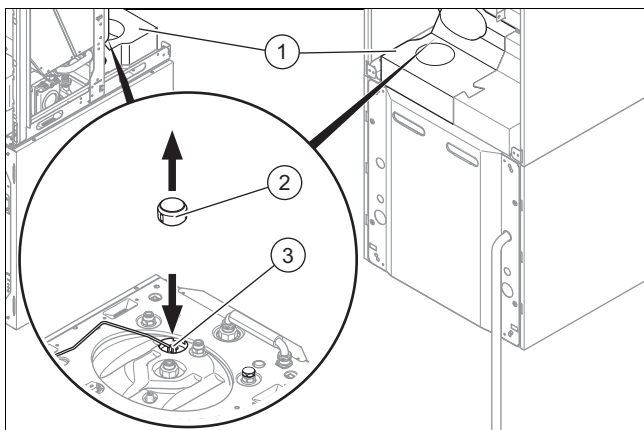

#### Tudnivaló

Túlmelegedés esetén a termék kikapcsol. Ha lecsökkent az üzemi hőmérséklet, akkor a biztonsági hőmérsékletátárolót vissza kell állítani, hogy a készüléket ismét üzembe lehessen helyezni.

## 10 Zavarelhárítás

A hibakódok áttekintését a függelékben találja.

Hibakódok – áttekintés

### 10.1 Szervizpartner felkeresése

Ha Ön a szervizpartneréhez fordul, akkor lehetőség szerint nevezze meg:

- a kijelzett hibakódot (F.xx),
- a készülék kijelzett állapotát (S.xx) az Élő monitoring alapján.

### 10.2 Szervizjelentések lehívása

Ha a kijelzőn megjelenik a karbantartási szimbólum , akkor ahhoz mindig tartozik egy szervizjelentés is.

A karbantartási szimbólum pl. akkor jelenik meg, ha Ön beállított egy karbantartási időközt és az lejárt. A termék ilyenkor nincs hiba módban.

- ▶ A szervizjelentéssel kapcsolatos további információkért hívja le az **Élő monitoring** funkciót.

**Feltételek:** S.40 jelenik meg a kijelzőn

A termék komfort biztonsági üzemben van. A termék korlátozott komforttal működik tovább, miután üzemzavart érzékelt.

- ▶ Annak megállapításához, hogy egy komponens hibás-e, olvassa ki a Hibatárolót .



#### Tudnivaló

Ha nincs hibaüzenet, a termék egy bizonyos idő után automatikusan visszavált normál üzemre.

### 10.3 Hibakódok leolvasása

Ha a termékben hiba lép fel, akkor a kijelzőn egy hibakód F.xx jelenik meg.

A hibakódoknak minden más kijelzéssel szemben elsőbbsége van.

Ha egyszerre több hiba lép fel, a kijelzőn a hozzájuk tartozó hibakódok két másodpercenként váltakozva jelennek meg.

- ▶ Hárítsa el a hibát.
- ▶ A termék ismételt üzembe helyezéséhez nyomja meg a hibatörlő gombot (→ üzemeltetési útmutató).
- ▶ Amennyiben a hibát nem sikerül elhárítania és az többszörös hibatörlés után is újból jelentkezik, akkor forduljon a Vaillant gyári vevőszolgálatához.



## 10 Zavarelhárítás

### 10.4 A hibatároló lekérdezése

Menü → Szakember szint → Hibalista

A terméknek van egy hibatárolója. Ebben az utoljára fellépett tíz hiba időrendi sorrendben lekérdezhető.

A kijelzőn megjelenik:

- A fellépett hibák száma
  - az aktuálisan lehívott hiba a hibakóddal **F.xx**
  - egy, a hibát magyarázó szöveges kijelzés.
- ▶ Az utoljára fellépett tíz hiba megjelenítéséhez használja a  vagy  gombot.
- Hibakódok – áttekintés

### 10.5 A hibatároló nullázása

- ▶ A teljes hibalista törléséhez nyomja meg kétszer a  (Törlés, Rendben) gombot.

### 10.6 Diagnosztika végrehajtása

- ▶ A funkciómenü segítségével hibadiagnosztika esetén vezérelheti és tesztelheti a termék egyes komponenseit.

### 10.7 Az ellenőrző programok használata

A hibák elhárításához használhatók az Ellenőrző programok is.

### 10.8 Paraméterek visszaállítása a gyári beállításokra

- ▶ Az összes paraméter egyidejű visszaállításához a gyári értékekre állítsa a **D.096**-ot 1-re.

### 10.9 Javítás előkészítése

1. Helyezze üzemem kívül a terméket.
2. Válassza le a terméket az elektromos hálózatról.
3. Szerelje le az előlő burkolatot.
4. Zárja el a gázlezáró csapot.
5. Zárja el a karbantartó csapokat a terméken.
6. Zárja el a karbantartó csapot a hidegvíz vezetékén.
7. Ha a termékben vizet vezető alkatrészeket akar cserélni, akkor ürítse le a terméket.
8. Biztosítsa, hogy az elektromos alkatrészekre (pl. elektronika doboz) ne csöpögessen víz.
9. Csak új tömítéseket használjon.

### 10.10 A hibás alkatrészek cseréje

#### 10.10.1 Az égő cseréje

1. Szerelje ki a termo-kompaktmodult. (→ Oldal: 31)

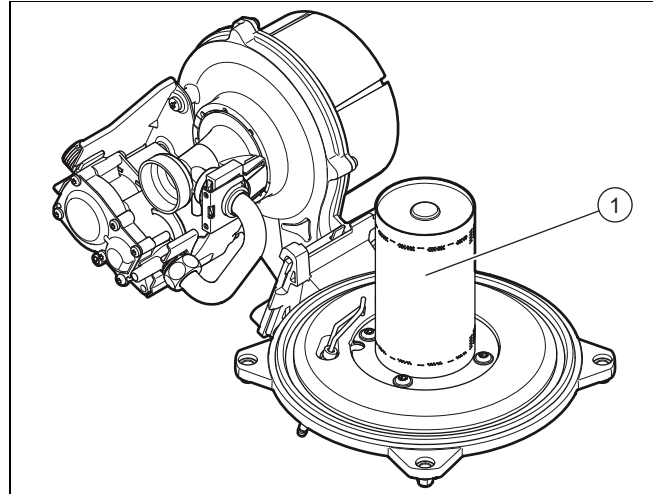

2. Lazítsa meg az égő négy csavarját (1).
3. Vegye ki az égőt.
4. Szerelje be az égőt, cserélje ki újra a tömítést.
5. Ügyeljen arra, hogy a tömítés és az égő mélyedései az égő ajtajának kémlelőnyílása felé irányuljanak.
6. Szerelje be a termo-kompaktmodult. (→ Oldal: 33)

#### 10.10.2 A ventilátor cseréje

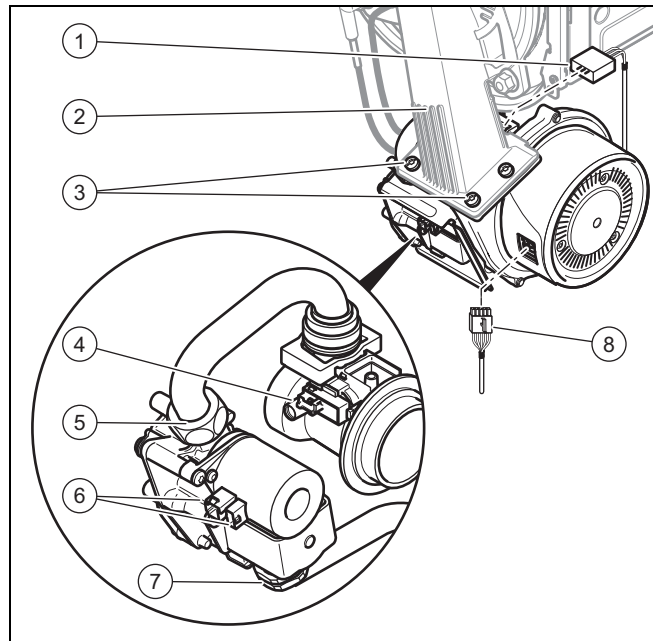

1. Vegye le a levegőszívócsövet.
2. Húzza le a három csatlakozót (1) és (6) a gázarmatúrától.
3. Húzza le a csatlakozódugót a Venturi-fúvóka érzékelőjéről (4), ehhez nyomja be a reteszelő nyelvet.
4. Húzza le a csatlakozódugót, ill. -dugókat (készülék-típustól függően) (8) a ventilátor motorjáról, ehhez nyomja le a reteszelő nyelvet.
5. Lazítsa meg a gázarmatúrán a két hollandi anyát: (5) és (7). A hollandi anyák kioldása közben tartsa erősen a gázarmatúrát.
6. Csavarja ki a három csavart (3) a keverőcső (2) és a ventilátorperem között.



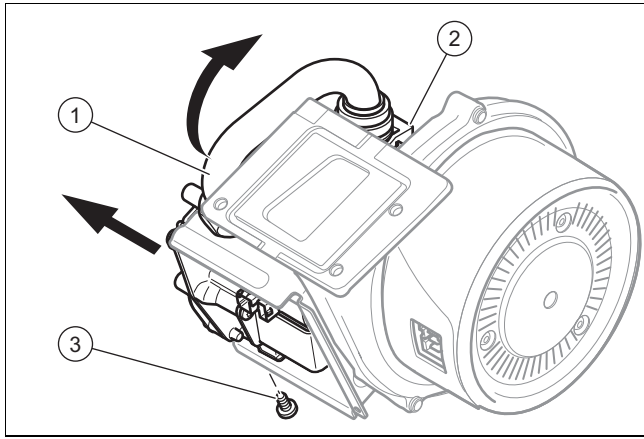

7. Vegye ki a ventilátorból, Venturi-fúvókából és gázarmatúrából álló szerelési csoportot a készülékből.
8. Csavarja ki a gázarmatúra rögzítőcsavarját (3) a tartóról.
9. Vegye ki a gázarmatúrát a tartóból.
10. Távolítsa el a ventilátorról a Venturi-fúvókát (2) a gázcsatlakozócsövével (1) együtt, úgy, hogy a Venturi-fúvóka bajonettzárját ütközésig fordítja el az óramutató járásával ellentétesen, majd húzza ki a Venturi-fúvókát a ventilátorból.

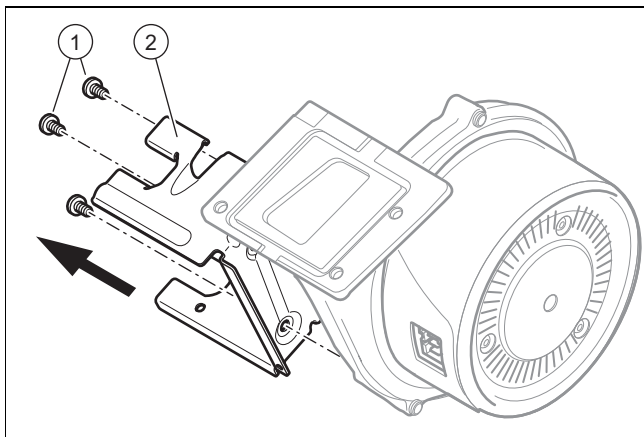

11. Szerelje le a gázarmatúra tartóját (2) a ventilátorról. Ehhez lazítsa meg a három csavart (1).
12. Cserélje ki a hibás ventilátort.

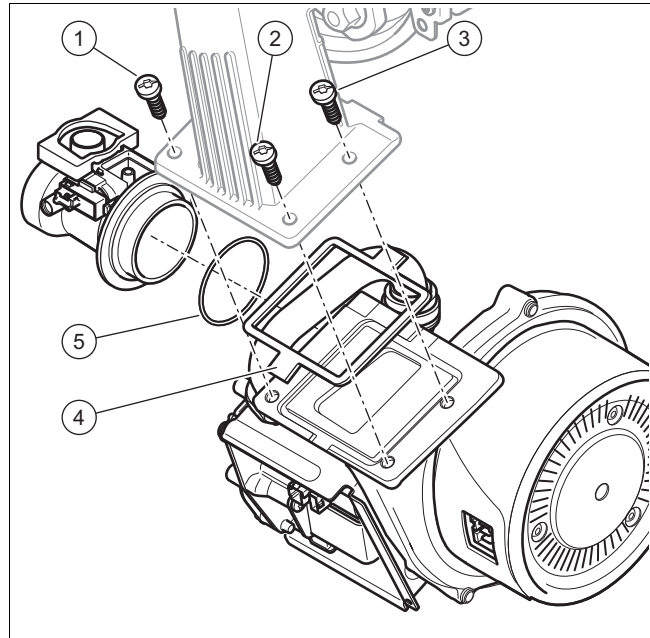

13. Ismét szerelje be a szerkezeti elemeket a kiszereléssel ellentétes sorrendben. A (4) és (5) pontokon feltétlenül új tömítéseket használjon. A ventilátort a keverőcsővel összekötő csavarok meghúzásánál tartsa be a meghúzási sorrendet, követve a (1), (2) és (3) számozást.
14. Csavarja rá a gázcsövet a gázarmatúrára. Ehhez használjon új tömítéseket.
15. A hollandi anyák meghúzása közben tartsa erősen a gázarmatúrát.
16. Az új ventilátor beszerelése után ellenőrizze a gázfajtát.

### 10.10.3 A gázarmatúra cseréje



#### Vigyázat!

**Helytelen beállítás miatti anyagi károsodás veszélye!**

- Soha ne módosítsa a gázarmatúra gáznyomás-szabályozójának gyári beállítását.



#### Tudnivaló

Néhány terméknél a gázarmatúrák gáznyomás-szabályzó nélkül vannak beépítve.



#### Tudnivaló

Minden tönkrement plombát helyre kell állítani.

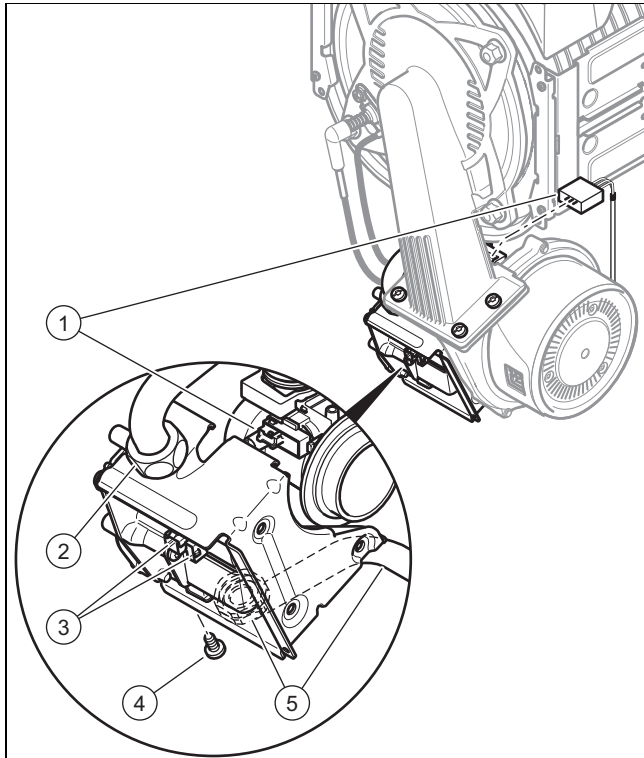

1. Vegye le a levegőszívócsövet.
2. Húzza le a csatlakozódugót (3) a gázarmatúráról.
3. Húzza le a csatlakozót a venturi cső érzékelőjéről (1), ehhez nyomja be a reteszelő nyelvet.
4. Lazítsa meg a gázarmatúrán a két hollandi anyát: (5) és (2). A hollandi anyák kioldása közben tartsa erősen a gázarmatúrát.
5. Csavarja ki a gázarmatúra rögzítőcsavarját (4) a tartóról.
6. Vegye ki a gázarmatúrát a tartóból.
7. Szerelje be az új gázarmatúrát a kiszereléssel ellentétes sorrendben. Ehhez használjon új tömítéseket.
8. A hollandi anyák meghúzása közben tartsa erősen a gázarmatúrát.
9. Miután az új gázarmatúra felszerelése megtörtént, ellenőrizze a rendszer tömörségét (Tömörség ellenőrzés), és a gázfajtát, és állítsa be a gázt.

## 10.10.4 A venturi cső cseréje

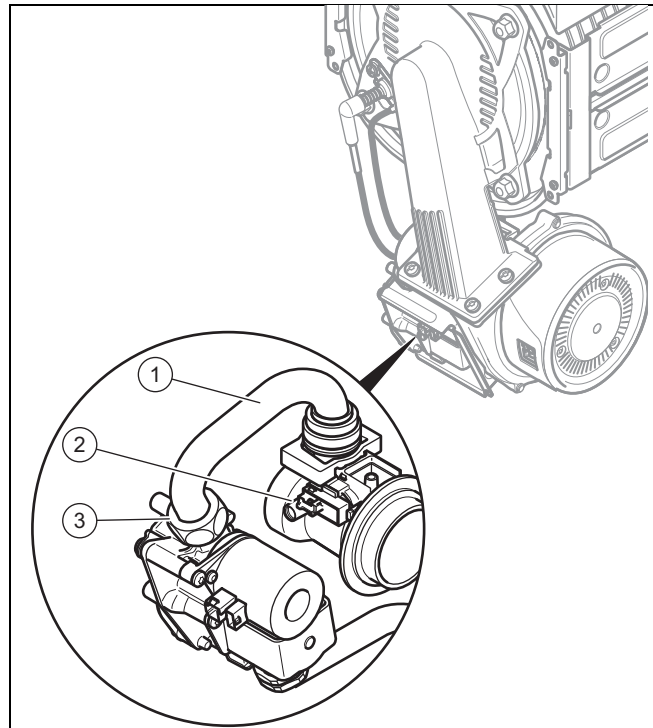

1. Vegye le a levegőszívócsövet.
2. Húzza le a csatlakozódugót a Venturi-fúvóka érzékelőjéről (2), ehhez nyomja be a reteszelő nyelvet.
3. Csavarja le a gáz csatlakozócsövének hollandi anyáját (3) (1) a gázarmatúránál.
4. Távolítsa el ventilátorról a Venturi-fúvókát a gáz csatlakozócsövével együtt, úgy, hogy a Venturi-fúvóka bajonettzárját ütközésig fordítja el az óramutató járásával ellentétesen, majd húzza ki a Venturi-fúvókát a ventilátorból.

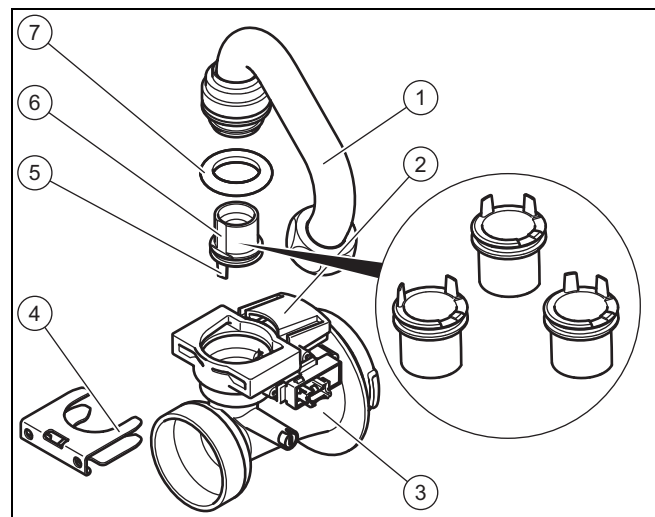

5. Szerelje le a gázösszekötő csövet (1) a venturi csőről (3), ehhez húzza le a kapcsot (4) és húzza ki a gázösszekötő csövet függőlegesen. Dobja ki a tömítést a megfelelő hulladékgyűjtőbe (7).
6. Húzza ki egyenesen az égőfúvókát (6), és őrizze meg, hogy később újra fel tudja használni.
7. Ellenőrizze, hogy a venturi cső gázbelépési oldalán nincsenek-e maradványok.

**Veszély!****Mérgezésveszély magas CO értékek miatt!**

A nem megfelelő méretű gázfűvóka miatt a CO értékek megnövekedhetnek.

- ▶ A venturi cső cseréjekor figyeljen rá, hogy a megfelelő fűvókát használja (színjelölés és a csapok helyzete a gázfűvóka alján).

**Vigyázat!****Anyagi károk veszélye a termékben!**

A kenőanyagok eltömíthetik a venturi cső működése szempontjából fontos csatornákat.

- ▶ A gázfűvóka beszereléséhez soha ne használjon kenőanyagot.

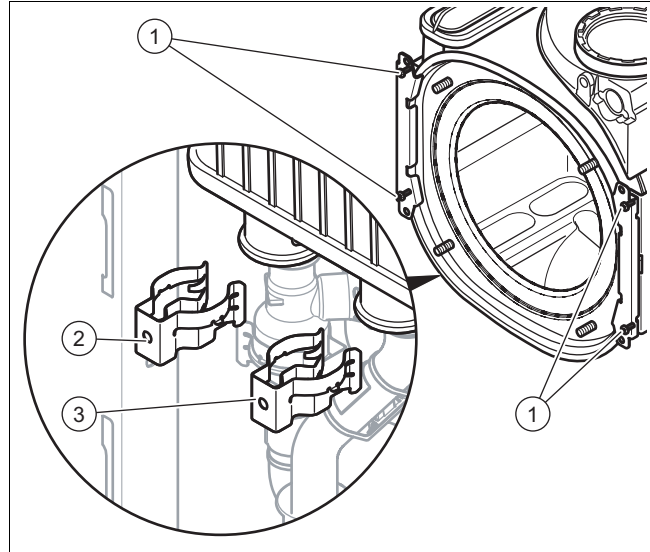

8. Helyezze be a gázfajtának megfelelő gázfűvókát az új Venturi-csőbe (sárga: G20 földgáz, szürke: G31 PB-gáz).

**Tudnivaló**

Ügyeljen rá, hogy a gázfűvóka színének meg kell egyeznie a kódoló ellenállás színével a panelen.

A gázfűvóka behelyezésekor figyeljen rá, hogy a gázfűvóka megfelelően legyen beállítva a venturi csővön elhelyezett helyzetjelölések és a gázfűvóka alsó részén elhelyezett pozicionáló csapok (5) által meghatározott helyzetben.

9. Ismét szerelje be a szerkezeti elemeket a kisereléssel ellentétes sorrendben. Ehhez használjon új tömítéseket.
10. Az új Venturi-fűvóka beszerelését követően ellenőrizze a gázfajtát és a gázbeállítást (→ Oldal: 19).
11. Ha a CO<sub>2</sub>-tartalmat nem lehet beállítani, akkor a gázfűvóka beszereléskor megsérült. Ebben az esetben cserélje ki a gázfűvókát egy megfelelő pótalkatrészre.

**10.10.5 A hőcserélő cseréje**

1. Ürítse le a terméket
2. Szerelje ki a termo-kompaktmodult. (→ Oldal: 31)
3. Húzza le a kondenzvíz lefolyótömlőt a hőcserélőről.

4. Húzza le a (2) és (3) szorítókat az előremenő és visszatérő vezeték csatlakozásainál.
5. Lazítsa meg az előremenő vezeték csatlakozását.
6. Lazítsa meg a visszatérő vezeték csatlakozását.
7. Mindig távolítsa el a két csavart (1) mindkét tartónál.

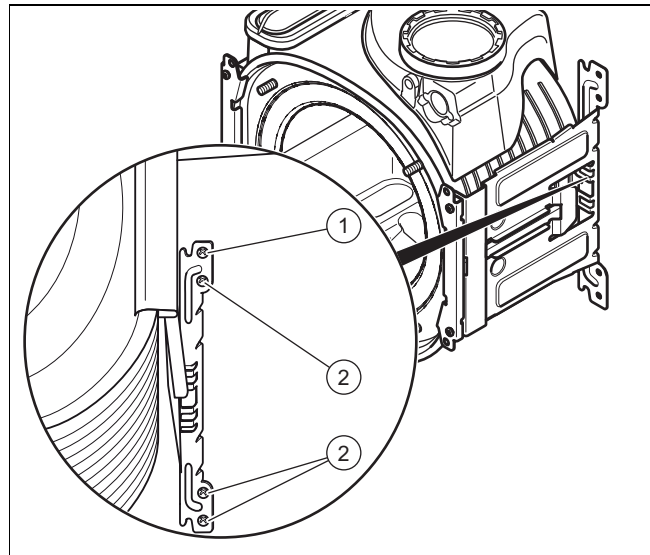

8. Válassza le a termikus biztosító dugaszoló csatlakozóját (2).
9. Távolítsa el az alsó három csavart (3) a tartó hátsó részén.
10. Fordítsa oldalra a tartót a legfelső csavar (1) körül.
11. Húzza a hőcserélőt lefelé és jobbra, és vegye ki a termékből.
12. Szerelje be az új hőcserélőt a fentiekkel fordított sorrendben.
13. Ügyeljen az új hőcserélő beszerelésékor arra, hogy a kódoló ellenállással ellátott kábelt és a megfelelő csatlakozót kell használni.

**Vigyázat!****Mérgezés veszélye, a kilépő égéstermék miatt!**

Az ásványalapú zsírok károsíthatják a tömítéseket.

## 10 Zavarelhárítás

- ▶ A szerelés megkönnyítéséhez zsírok helyett kizárólag vizet és kereskedelmi forgalomban szokásos kenőszappant használjon.

14. Cserélje ki a tömitéseket.
15. Dugja az előremenő és visszatérő vezeték csatlakozóit ütközésig a hőcserélőbe.
16. Ügyeljen a szorítók megfelelő illeszkedésére az előremenő és visszatérő vezeték csatlakozásainál.
17. Szerelje be a termo-kompaktmodult. (→ Oldal: 33)
18. Légtelenítse a terméket és ha szükséges, a fűtési rendszert.

### 10.10.6 Tágulási tartály csere

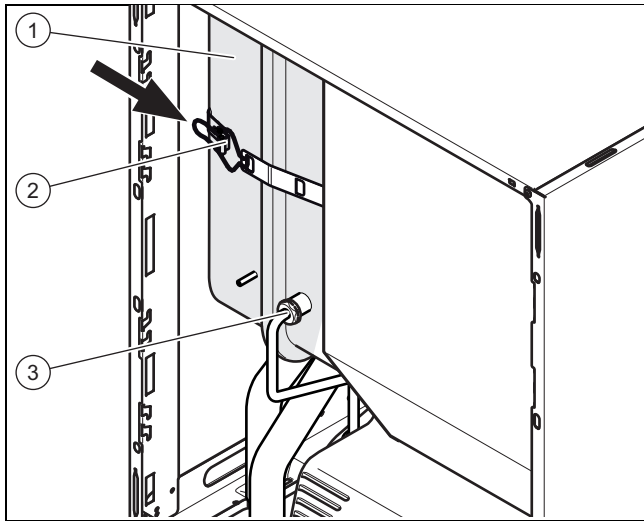

1. Ūrítse le a terméket
2. Lazítsa meg a csatlakozást (3).
3. Nyissa a szíj fogantyúját (2).
4. Húzza ki előre a tágulási tartályt (1).
5. Helyezze be az új tágulási tartályt a termékbe.
6. Csavarozza fel a tágulási tartályt a vízcsatlakozóval. Ehhez használjon új tömitést.
7. Rögzítse a tartólemezt a két csavarral (1).
8. Ha szükséges, állítsa be a nyomást a fűtési rendszer sztatikus magasságához.
9. Légtelenítse a terméket és ha szükséges, a főtőberendezést.

### 10.10.7 A panel és/vagy a kijelző cseréje



#### Vigyázat!

#### Anyagi károk veszélye szakszerűtlen javítás esetén!

Nem megfelelő pótalkatrész-kijelző használata az elektronika károsodásaihoz vezethet.

- ▶ A kijelző cseréje előtt győződjön meg róla, hogy a pótalkatrész-kijelző megfelel a termékhez.
- ▶ A kijelző cseréjéhez soha ne használjon más pótalkatrész-kijelzőt.



#### Tudnivaló

Ha csak egy komponenst cserél ki, a rendszer automatikusan átveszi a beállított paramétereket. A termék bekapcsolásakor az új komponens átveszi az előzetesen beállított paramétereket a ki nem cserélt komponenstől.

1. Válassza le a terméket az elektromos hálózatról és biztosítsa, hogy ne lehessen bekapcsolni.

**Feltételek:** A kijelző **vagy** a panel cseréje

- ▶ Cserélje ki a panelt vagy a kijelzőt a mellékelt szerelési és telepítési útmutatóknak megfelelően.

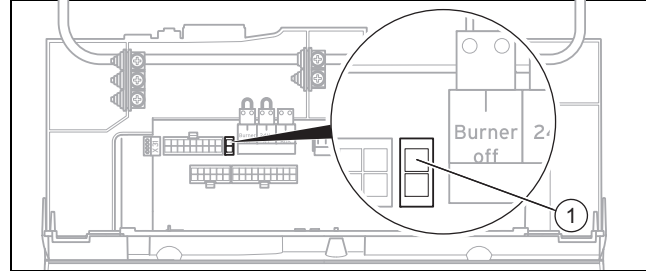

- ▶ Ha kicseréli a panelt, akkor húzza le a kódoló ellenállást (1) (X24 csatlakozó) a régi panelről és csatlakoztassa az új panelre.

**Feltételek:** A panel **és** a kijelző egyidejű cseréje

- ▶ Húzza le a kódoló ellenállást (1) (X24 csatlakozó) a régi panelről és csatlakoztassa az új panelre.
- ▶ Ha egyszerre mindkét komponenst kicseréli, a termék bekapcsolás után közvetlenül a nyelv beállítása menüre kapcsol. Ebben gyárilag angol nyelv van beállítva.
- ▶ Válassza ki a kívánt nyelvet.
- ▶ Nyugtázza a beállítást a **(Rendben)** gombbal.
- ▶ Állítsa be a készülékazonosítót **D.093**.
- ▶ Hagyja jóvá a beállítást.
  - ◁ Az elektronika most be van állítva a termék típusához és minden diagnosztikai kód paraméterei megfelelnek a gyári beállításoknak.
  - ◁ A kijelző automatikusan újraindul az installációs asszisztenssel.
- ▶ Végezze el a rendszerre jellemző beállításokat.

### 10.11 A javítás befejezése

- ▶ Ellenőrizze a termék működését és a tömitettséget (→ Oldal: 27).

## 11 Üzemen kívül helyezés

### 11.1 A termék üzemen kívül helyezése

- ▶ Kapcsolja ki a terméket.
- ▶ Válassza le a terméket az elektromos hálózatról.
- ▶ Zárja el a gázelzáró csapot.
- ▶ Zárja el a hidegvíz-elzáró csapot.
- ▶ Zárja el a fűtés elzárócsapját.
- ▶ Ürítse le a terméket.

## 12 Újrahasznosítás és ártalmatlanítás

### 12.1 A csomagolás és a termék újrahasznosítása és ártalmatlanítása

- ▶ A karton csomagolást adja le egy használt papírt gyűjtő helyen.
- ▶ A műanyag fóliából készült csomagoló- és töltőanyagokat adja le egy műanyag hulladékokat gyűjtő helyen.

A terméket, valamint az összes tartozékát, kopó alkatrészét és hibás alkatrészét tilos a háztartási hulladékba dobni.

- ▶ Gondoskodjon a használt termék és az adott esetben meglévő tartozékok, kopó alkatrészek és hibás alkatrészek szakszerű ártalmatlanításáról.
- ▶ Vegye figyelembe a hatályos előírásokat.

## 13 Gyári vevőszolgálat

### 13.1 Vevőszolgálat

Javítási és felszerelési tanácsért forduljon a Vaillant központi képviselőjéhez, amely saját márkaszervizzel és szerződött Vaillant Partnerhálózattal rendelkezik. Megszűnik a gyári garancia, ha a készüléken nem a Vaillant Márkaszerviz vagy a javításra feljogosított Vaillant Partnerszerviz végzett munkát, illetve ha a készülékbe nem eredeti Vaillant alkatrészeket építettek be!



Melléklet

A Szakember szint menüfelépítés – áttekintés

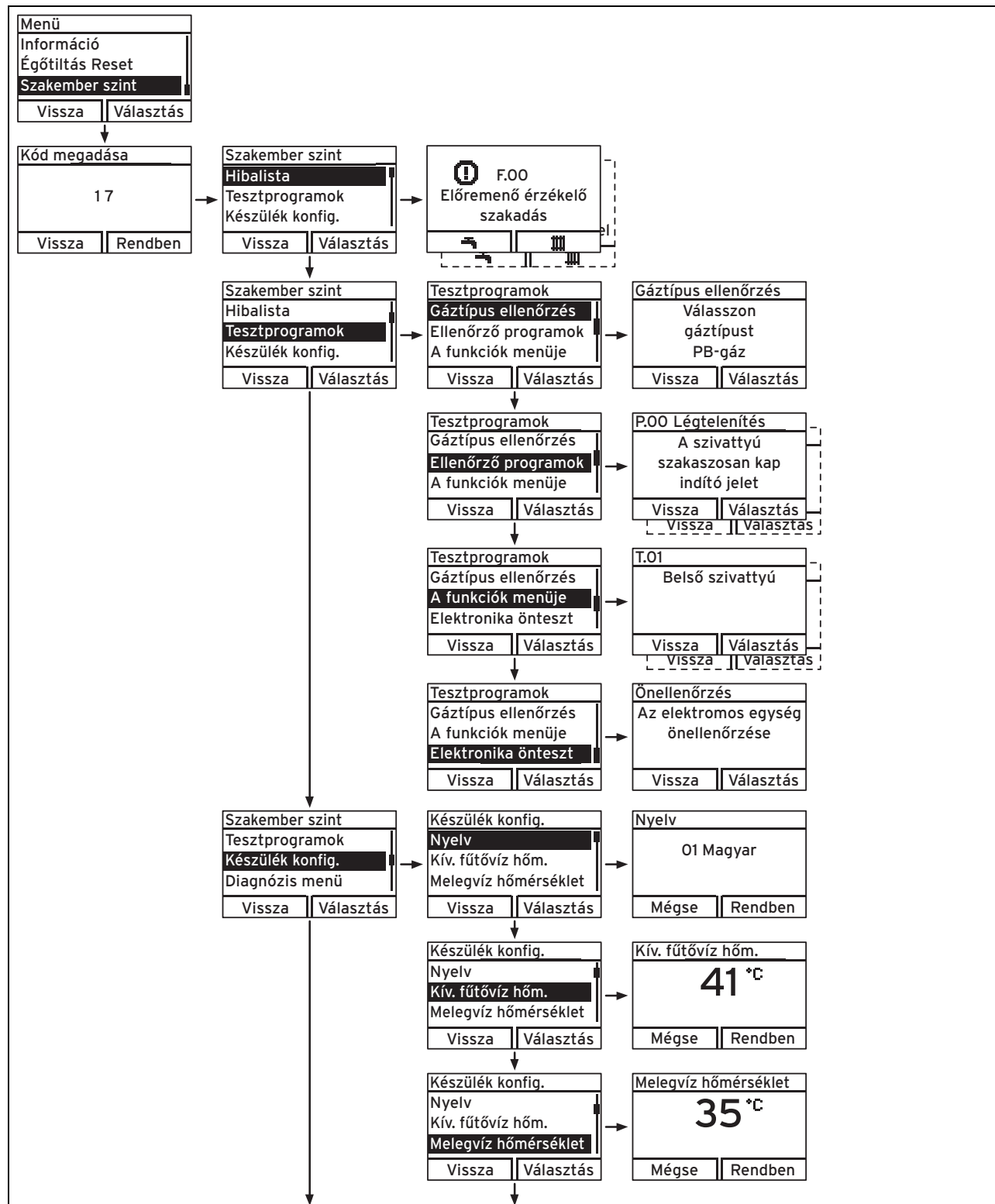

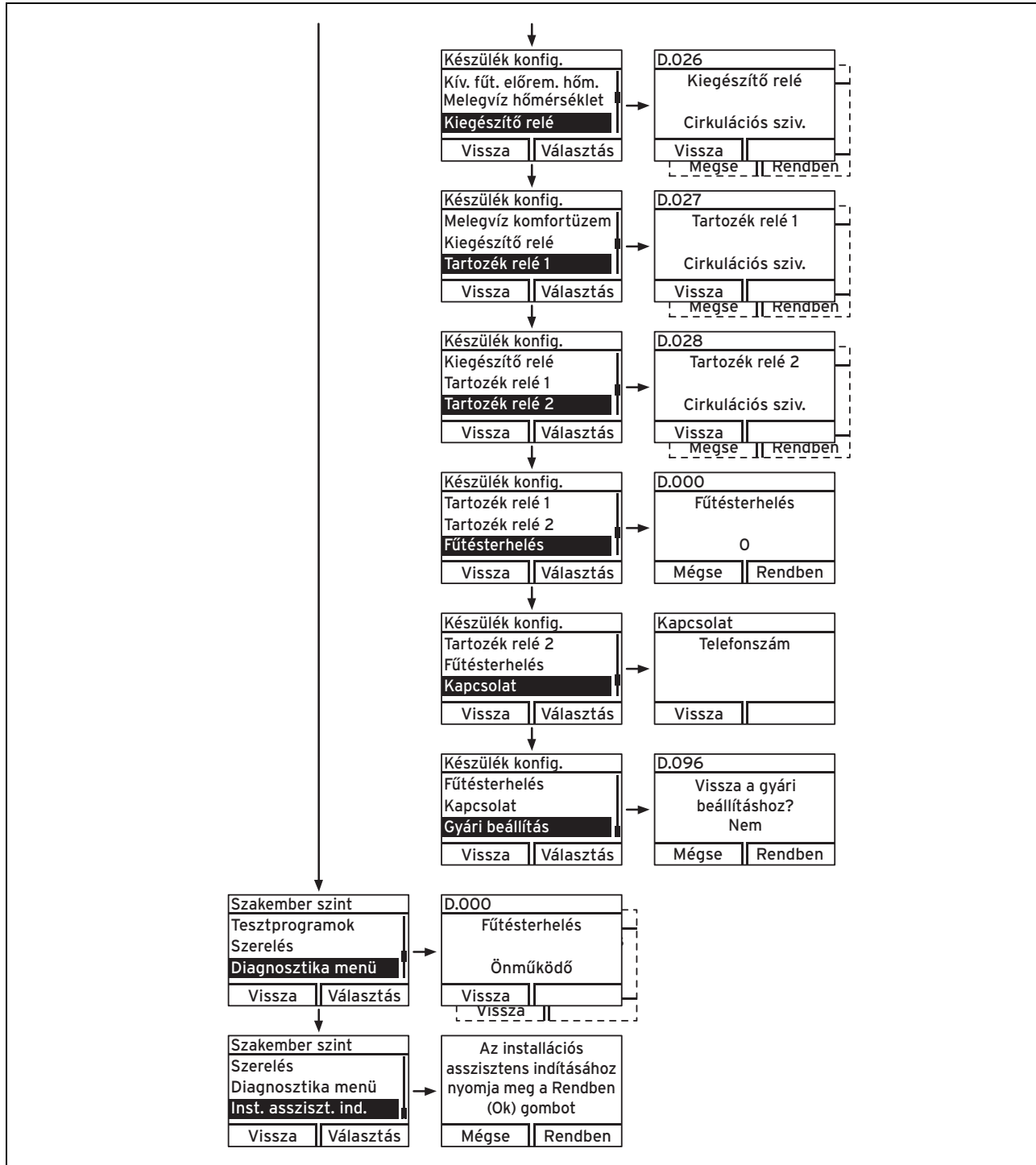

## B Diagnosztikai kódok – áttekintés

Kód	Paraméter	Értékek vagy magyarázatok	Gyári beállítás	Üzemeltetőspecifikus beállítás
D.000	Maximális fűtőteljesítmény	Beállítható maximális fűtőteljesítmény kW-ban auto: a termék a max. részterhelést automatikusan a rendszer aktuális igényeihez igazítja	15 kW	
D.001	Belső szivattyú utánfutási idő fűtési üzemre	1 ... 60 min	5 min	
D.002	Max. fűtés égőtöltési idő 20 °C előremenő hőmérsékletnél	2 ... 60 min	20 min	
D.003	A melegvíz hőmérséklete a lemezes hőcserélő kimeneténél	°C		Nem állítható be

## Melléklet

Kód	Paraméter	Értékek vagy magyarázatok	Gyári beállítás	Üzemeltetőspecifikus beállítás
D.004	A melegvíz hőmérséklete a tárolóban	°C		Nem állítható be
D.005	Fűtés előremenő hőmérséklet, kívánt érték (vagy visszatérő hőmérséklet kívánt érték)	A kíván fűtési értéket °C fokban kell beállítani az üzemi kijelzőn vagy (ha csatlakoztatva van) eBus szabályozó segítségével kerül átvitelre.		Nem állítható be
D.007	Használati melegvíz hőmérséklet előírt érték	35 ... 65 °C		Nem állítható be
D.009	Fűtés előremenő hőmérséklet, a külső eBUS-szabályozó által kívánt érték	A kíván fűtési értéket az eBus szabályozó számítja ki °C fokban (ha csatlakoztatva van).		Nem állítható be
D.010	Belső szivattyú állapot	BE, KI		Nem állítható be
D.011	Külső fűtés szivattyú állapota	BE, KI		Nem állítható be
D.012	Tárolótöltő szivattyú állapot	BE, KI		Nem állítható be
D.013	Melegvíz cirkulációs szivattyú állapot	BE, KI		Nem állítható be
D.014	Szivattyú fordulatszám előírt érték (nagy hatásfokú szivattyú)	A belső nagy hatásfokú szivattyú előírt értéke, %. Lehetőséges beállítások: 0 = auto 1 = 53 2 = 60 3 = 70 4 = 85 5 = 100 6 = auto (proKlima) 7 = fix (KfW) 8 = auto (a szivattyú túltöltése)	0 = auto	
D.015	Szivattyú fordulatszám tényleges érték (nagy hatásfokú szivattyú)	A belső nagy hatásfokú szivattyú tényleges értéke, %		Nem állítható be
D.016	24 V DC szobatermosztát nyitva/zárva	Fűtési üzem KI/BE		Nem állítható be
D.017	Fűtés előremenő / visszatérő hőmérséklet szabályozás átkapcsolás	Szabályozás módja: 0 = előremenő, 1 = visszatérő	0 = előremenő	
D.018	A szivattyú üzemmód beállítása	1 = komfort (folyamatos szivattyúüzem) 3 = Eco (szakaszos szivattyú)	3 = Eco	
D.020	A tároló előírt érték max. beállítási értéke	Beállítási tartomány: 35 - 65°C	55°C	
D.022	Használati melegvíz igény	BE, KI		Nem állítható be
D.023	Nyári / téli üzemmód (Fűtés KI/BE)	Fűtés be, fűtés ki (nyári üzemmód)		Nem állítható be
D.025	Melegvízkészítés eBUS szabályozótól engedélyezve	BE, KI		Nem állítható be

Kód	Paraméter	Értékek vagy magyarázatok	Gyári beállítás	Üzemeltetés-specifikus beállítás
D.026	Tartozék relé vezérlés	1 = cirkulációs szivattyú 2 = külső szivattyú 3 = tároló töltőszivattyúja (nem aktivált) 4 = égéstermék csappantyú 5 = külső mágnesszelep 6 = külső hibajelző 7 = szolár szivattyú (nem aktív) 8 = eBUS távvezérlés (nem aktív) 9 = Legionella elleni védelem szivattyúja (nincs aktiválva). Ha aktivált a legionella elleni védelem, és a tároló kellően magas hőmérsékletet ért el, akkor a szivattyúciklus a következő ciklusra tolódik át. 10 = szolár szelep (nem aktív)	1 = cirkulációs szivattyú	
D.027	Az 1. relé átkapcsolása a 2/7 VR 40 multifunkcionális modulra	1 = cirkulációs szivattyú 2 = külső szivattyú 3 = tároló töltőszivattyúja (nem aktivált) 4 = égéstermék csappantyú 5 = külső mágnesszelep 6 = külső hibajelző 7 = szolár szivattyú (nem aktív) 8 = eBUS távvezérlés (nem aktív) 9 = legionella elleni védőszivattyú (nem aktivált)	1 = cirkulációs szivattyú	
D.028	A 2. relé átkapcsolása a 2/7 VR 40 multifunkcionális modulra	1 = cirkulációs szivattyú 2 = külső szivattyú 3 = tároló töltőszivattyúja (nem aktivált) 4 = égéstermék csappantyú 5 = külső mágnesszelep 6 = külső hibajelző 7 = szolár szivattyú (nem aktív) 8 = eBUS távvezérlés (nem aktív) 9 = legionella elleni védőszivattyú (nem aktivált)	2 = külső szivattyú	
D.029	Fűtés átbocsátóképessége	l/perc		Nem állítható be
D.033	Ventilátor-fordulatszám, előírt érték	ford./perc		Nem állítható be
D.034	Ventilátor-fordulatszám, tényleges érték	ford./perc		Nem állítható be
D.035	A 3-utas szelep állása	0 = fűtési üzem 1 = párhuzamos üzem 2 = melegvíz üzem		Nem állítható be
D.040	Fűtés előremenő hőmérséklete	tényleges érték, °C		Nem állítható be
D.041	Visszatérő hőmérséklet	tényleges érték, °C		Nem állítható be
D.044	digitalizált ionizációs érték	Kijelzési tartomány: 0 - 1020 > 800 nincs láng < 400 jó lángkép		Nem állítható be
D.050	Minimális fordulatszám ofszet	ford./perc, beállítási tartomány: 0 - 3000	Névleges érték gyárilag beállítva	
D.051	Maximális fordulatszám ofszet	ford./perc, beállítási tartomány: -990 - 0	Névleges érték gyárilag beállítva	
D.060	Hőmérséklet korlátozó lekapcsolások száma	Lekapcsolások száma		Nem állítható be
D.061	Tüzelési automata üzemzavarok száma	Sikertelen gyújtások száma az utolsó kísérletkor		Nem állítható be

## Melléklet

Kód	Paraméter	Értékek vagy magyarázatok	Gyári beállítás	Üzemeltetés-specifikus beállítás
D.064	Átlagos gyújtási idő	másodperc		Nem állítható be
D.065	Maximális gyújtási idő	másodperc		Nem állítható be
D.067	Visszamaradó égőtöltési idő	perc		Nem állítható be
D.068	Sikertelen gyújtások az 1. kísérletben	Sikertelen gyújtások száma		Nem állítható be
D.069	Sikertelen gyújtások az 2. kísérletben	Sikertelen gyújtások száma		Nem állítható be
D.071	Fűtés max. előremenő hőmérséklet előírt érték	30 ... 80 °C	75 °C	
D.074	Legionella elleni védőfunkció	0 = KI 1 = Be: termikus fertőtlenítés 24 óránként.	0	
D.075	Melegvíztároló maximális töltési ideje	20 - 90 perc: maximális töltési idő a fűtési üzem működéséhez	45 perc	
D.076	Device specific number	Készülékváltozat beállítása (DSN)		Nem állítható be
D.080	Az égő üzemóráinak száma fűtési üzemben	óra		Nem állítható be
D.081	Az égő üzemóráinak száma melegvízkészítés közben	óra		Nem állítható be
D.082	Égőindítások száma fűtési üzemben	Égőindítások száma		Nem állítható be
D.083	Égőindítások száma használati melegvízkészítés üzemben	Égőindítások száma		Nem állítható be
D.085	A készülék minimális teljesítménye	kW egységekben		
D.090	Digitális szabályzó állapot	felismerve, nincs felismerve		Nem állítható be
D.091	DCF állapot, ha csatlakoztatva van a külső hőmérséklet-érzékelő	nincs jel van jel szinkronizálva érvényes		Nem állítható be
D.093	DSN kód	A háromjegyű DSN kód a termék adattábláján található.		
D.094	Hibalista törlése	A hibalista törlése 0 = Nem 1 = Igen		
D.095	A PeBUS-komponensek szoftver verziója	panel (Központi vezérlő) kijelző (Kezelőpanel) Szolárkártya (SMU)		Nem állítható be
D.096	Gyári beállítás	Az összes beállítható paraméter visszaállítása a gyári beállításokra 0 = Nem 1 = Igen		
D.098	A gázcsoportok és teljesítmény kódoló ellenállásainak értéke	Kijelzés: xx.yy xx = teljesítmény kódoló ellenállás 1 a kábelkötegben: 08 = 25 kW-ig 09 = 30 kW-ig 10 = 34 kW-ig yy = kódolóellenállás 2 a NYÁK lapon a gázfajtához (a készülék gázkategóriájának leolvasása): 02 = P gáz, ill. G31 03 = E gáz, ill. G20 07 = L gáz, ill. G25		Nem állítható be



Kód	Paraméter	Értékek vagy magyarázatok	Gyári beállítás	Üzemeltetés-specifikus beállítás
D.121	A levegő-gáz keverék dúsítása minimális teljesítménynél	0 = normál 1 = dúsított 2 = sovány		0 = normál
D.122	Korlátozott rendelkezésre álló nyomás	mbar egységekben csak a proKlima opciónál		
D.123	Az utolsó tárolótöltés ideje	percben		Nem állítható be
D.124	A melegvíztároló ECO-módja	0 = ECO-mód KI 1 = ECO-mód aktív	0 = a funkció inaktív	Nem állítható be
D.125	Melegvíz-hőmérséklet a tároló kimeneténél	tényleges érték, °C		Nem állítható be
D.126	A tárolótöltés gáz-pótfűtésének késleltetése	A tároló töltését 30 perccel késlelteti, ha működik a szolárzivattyú.	0 = a funkció inaktív	
D.127	A külső árammal működő anód állapota	0 = funkció nem aktív vagy nincs anód 1 = van anód és működik 2 = van anód, de hiba	0 = a funkció inaktív	
D.200	Szolárfunkció	0 = funkció aktív 1 = a funkció inaktív	0 = funkció aktív	
D.201	Hőmérséklet-érzékelő a tároló alsó részén	-99 ... 120 °C		Nem állítható be
D.202	Kollektorhőmérséklet-érzékelő	-99 ... 155 °C		Nem állítható be
D.203	Szolárzivattyú 1 fordulatszáma	%-ban, beállítási tartomány: 0 - 100		Nem állítható be
D.204	Szolárzivattyú 2 fordulatszáma	%-ban, beállítási tartomány: 0 - 100		Nem állítható be
D.206	Maximális tárolóhőmérséklet szolár-energiával	20 ... 80 °C	80 °C	
D.209	Szolárzivattyú üzemórák	órákban		Nem állítható be
D.212	Delta T (hőmérséklet-különbség) a tárolóhőmérséklet és a működő szolárpanel között	7 ... 20 °C	15	
D.213	Delta T (hőmérséklet-különbség) a tárolóhőmérséklet és az üzemszüneti szolárpanel között	2 ... 5 °C	3	
D.214	Kiegészítő töltési idő	0 - 1000 s	0 s	
D.215	Kiegészítő szolárzivattyú	0 = a funkció inaktív 1 = funkció aktív	0	
D.217	Kollektorfelület	Az $M^2$ , 1 - 10 $M^2$ : értékek között engedélyezett a töltési idő meghatározása. 1 $M^2$ = 60 s	4	

## C Ellenőrzési és karbantartási munkák – áttekintés

szám.	Munkák	Ellenőrzés (éves)	Karbantartás (legalább 2 évente)
1	Ellenőrizze a levegő-/égéstermék elvezető rendszer tömítettségét és szabályszerű rögzítését. Bizonyosodjon meg róla, hogy nincs eldugulva vagy nem sérült meg, és a vonatkozó szerelési útmutatóban foglaltaknak megfelelően szerelték fel.	X	X
2	Ellenőrizze a készülék általános állapotát. Távolítsa el minden szennyeződést a termékről és az égőkamrából.	X	X
3	Szemrevételezéssel ellenőrizze a fűtőblokk általános állapotát. Ennek során főként a korrózió, rozsdás és egyéb károk jeleire figyeljen. Ha bármilyen problémát tapasztal, végezze el a karbantartást.	X	X

## Melléklet

szám.	Munkák	Ellenőrzés (éves)	Karbantartás (legalább 2 évente)
4	Ellenőrizze a csatlakozási nyomást maximális hőterhelésnél. Ha a gázcsatlakozó-nyomás nincs a megfelelő tartományban, végezzen el egy karbantartást.	X	X
5	Ellenőrizze a terméken a CO <sub>2</sub> -tartalmat (a légfesleges-tényezőt) és adott esetben állítsa be újra. Jegyzőkönyvezzé ezt a folyamatot.	X	X
6	Válassza le a terméket az elektromos hálózatról. Ellenőrizze az összes dugós csatlakozót és csatlakozót, hogy megfelelően kapcsolódnak-e és ha szükséges, korrigálja a kapcsolódásokat.	X	X
7	Zárja el a gázlezáró csapot és a karbantartó csapokat.		X
8	Üritse ki a terméket a fűtőkörben. Ellenőrizze a kiegyenlítő tartály előnyomását, adott esetben töltsé fel (kb. 0,3 bar a berendezés töltőnyomása alatt).		X
9	Eressze le a nyomást a melegvízkörben. Ellenőrizze a rétegtöltésű melegvíztároló tágulási tartálynak előnyomását (ha van). Ha szükséges, korrigálja a nyomást.	X	X
10	Ellenőrizze, hogy mennyire korrodálódott az anód, és adott esetben cserélje ki.	X	X
11	Szerelje ki a termo-kompaktmodult.		X
12	Ellenőrizze az égőtér valamennyi tömítését, főként az égő ajtajánál levő tömítést. Ha károsodásokat állapít meg, cserélje ki a tömítéseket.		X
13	Tisztítsa meg a hőcserélőt.		X
14	Ellenőrizze, hogy az égő nem sérült, és adott esetben cserélje ki.		X
15	Ellenőrizze a kondenzvízszifont a termékben, adott esetben tisztítsa ki és töltsé fel.	X	X
16	Szerelje be a termo-kompaktmodult. <b>Figyelem: cserélje ki a tömítéseket!</b>		X
17	Ha nem elegendő a vízmennyiség vagy nem éri el a kifolyási hőmérsékletet, adott esetben cserélje ki a másodlagos hőcserélőt.		X
18	Nyissa ki a gázlezáró csapot, csatlakoztassa a terméket ismét az elektromos hálózathoz és kapcsolja be a terméket.	X	X
19	Nyissa ki a karbantartó csapokat, töltsé fel a terméket/fűtési rendszert 1,0 - 1,5 bar nyomásig (a fűtési rendszer statikus magasságától függően), és indítsa el a légtelenítő programot.		X
20	Végezzé el a termék és a fűtési rendszer próbaüzemét a használati melegvízkészítést is beleértve, és ha szükséges, légtelenítse még egyszer a rendszert.	X	X
21	Ellenőrizze a gázfajtát.		X
22	Szemrevételezéssel ellenőrizze a gyújtást és a égést.	X	X
23	Ellenőrizze ismét a CO <sub>2</sub> -tartalmat (a légfesleges-tényezőt) a terméken.		X
24	Győződjön meg arról, hogy a készülékből nem szivárog sem gáz, sem égéstermék, sem melegvíz, sem kondenzátum vagy szolárfolyadék. Adott esetben szüntesse meg a szivárgásokat.	X	X
25	Ellenőrizze a szolárfolyadék szintjét, és amennyiben szükséges, töltsé utána.	X	
26	Ellenőrizze a glikoltartály töltöttségi szintjét és a glikolkör nyomását. Működtesse kézzel a levegő zárnyelvet, és korrigálja a glikol töltöttségi szintjét, ha a nyomás 1 bar alatt van.	X	X
27	Jegyzőkönyvezzé el az elvégzett ellenőrzést/karbantartást.	X	X

## D Állapotkódok – áttekintés

Állapotkód	Jelentés
Fűtési üzem	
S.00	Fűtési üzemben nincs hőigény.
S.01	Ventilátor indulás fűtési üzemben.
S.02	Szivattyú indulása fűtési üzemben.
S.03	Égőgyújtási folyamat fűtési üzemben.
S.04	Égő begyújtás fűtési üzemben.
S.05	Szivattyú / ventilátor-utánafutás fűtési üzemben.
S.06	Ventilátor utánafutás fűtési üzemben
S.07	Szivattyú utánafutás fűtési üzemben
S.08	Fűtési üzem visszamaradó égőtöltési idő.
S.09	Kalibrálási rutin / Modulációs tiltási idő, fűtésé.

Állapotkód	Jelentés
Melegvíz üzem	
S.20	Használati melegvíz igény.
S.21	Ventilátor indulás melegvíz üzemben.
S.22	Szivattyú előkeringtetés melegvíz üzemben.
S.23	Égőgyújtási folyamat melegvíz üzemben.
S.24	Égő begyújtás melegvíz üzemben.
S.25	Szivattyú / ventilátor-utánafutás melegvíz üzemben.
S.26	Ventilátor utánfutás melegvíz üzemben
S.27	Szivattyú utánfutás melegvíz üzemben
S.28	Melegvíz égőtiltási idő.
S.29	Melegvíz kalibrálási rutin / modulációs tiltási idő.
Különleges esetek	
S.30	Szobatermosztát blokkolja a fűtési üzemet.
S.31	A nyári üzemmód aktív, vagy az eBUS szabályozótól nincs hőszükséglet.
S.32	Várakozási mód, a ventilátor fordulatszámának eltérése miatt.
S.34	Fagyvédő üzem aktív.
S.35	A készülék várakozik, a szivattyúnak a túl kis vagy túl nagy sebesség miatti letiltása alapján.
S.36	A szabályozó előírt értéke állandó < 20°C, a külső szabályozókészülék blokkolja a fűtési üzemmódot.
S.37	A működő ventilátor fordulatszámának eltérése túl nagy.
S.39	Az égő leállító-érintkezőjének kioldása (pl. padlófűtés biztonsági termosztát vagy kondenzvízszivattyú).
S.40	Működés komfort-biztonsági üzemmódban: a készülék működik, korlátozott fűtési komfort. Például padló túlhevülés (rendszertermosztát).
S.41	Víznyomás > 2,8 bar.
S.42	Az égő működése az égéstermék csappantyú visszajelzése révén blokkolva (csak multifunkcionális modul tartozék esetén) vagy a kondenzvízszivattyú meghibásodott, a hőszükséglet blokkolva.
S.46	Működés komfort-biztonsági üzemmódban, minimális terhelés esetén a láng kialszik.
S.53	A készülék várakozik, a vízhiány okozta modulációs tiltás/üzemi tiltás miatt (az előremenő és visszatérő víz hőmérsékletei között túl nagy a különbség).
S.54	A készülék várakozik, a vízhiány okozta üzemi tiltás miatt (hőmérséklet-gradienst).
S.57	Várakozási mód, működés komfort-biztonsági módban.
S.58	Az égő modulációja zaj keletkezése / szél miatt.
S.59	Várakozási idő: nem érte el a minimális keringő vízmennyiséget.
S.61	Gáztípus ellenőrzés sikertelen: a kódoló ellenállás az áramkörben nem illeszkedik a megadott gázcsoporthoz (lásd még F.92).
S.62	Gáztípus ellenőrzés sikertelen: CO/CO <sub>2</sub> -értékek határértéken. Ellenőrizze az égést.
S.63	Gáztípus ellenőrzés sikertelen: az égés minősége a megengedett tartományon kívül van (lásd F.93). Ellenőrizze az égést.
S.76	A berendezésben a nyomás túl alacsony. Pótolja a hiányzó vizet.
S.92	A hozamérzékelő tesztje folyamatban, fűtésigények blokkolva.
S.96	Visszatérő ági érzékelő teszt fut, fűtési igények blokkolva.
S.97	Víznyomás-érzékelő teszt fut, fűtési igények blokkolva.
S.98	Előremenő / visszatérő ági érzékelő teszt fut, fűtési igények blokkolva.
S.105	Kis átfolyás fűtésnél, ismét végezze el a P00 légtelenítést. (Proklima)

## E Hibakódok – áttekintés

Kód	Jelentés	A hiba oka
F.00	Előremenő hőmérséklet-érzékelő szakadás	Az NTC-csatlakozó nincs bedugva, vagy laza, a panelen a csatlakozó nem megfelelően van csatlakoztatva, szakadás a kábelkötegben, NTC hiba
F.01	Visszatérő hőmérséklet-érzékelő szakadás	Az NTC-csatlakozó nincs bedugva, vagy laza, a panelen a csatlakozó nem megfelelően van csatlakoztatva, szakadás a kábelkötegben, NTC hiba
F.02	A tárolótöltés érzékelő leválasztása a lemezes hőcserélő kimeneténél	Az NTC hibás, NTC kábel hibás, hibás csatlakozó az NTC-n, hibás csatlakozó az actoSTOR elektronikán
F.03	A tároló érzékelőjének zavara	Az NTC hibás, NTC kábel hibás, hibás csatlakozó az NTC-n, hibás csatlakozó az actoSTOR elektronikán
F.10	Előremenő hőmérséklet-érzékelő rövidzárlat	NTC hiba, rövidzárlat a kábelkötegben, a kábel/ház között
F.11	Visszatérő hőmérséklet-érzékelő rövidzárlat	NTC hiba, rövidzárlat a kábelkötegben, a kábel/ház között
F.12	A tárolótöltés érzékelő leválasztása a lemezes hőcserélő kimeneténél	NTC hiba, rövidzárlat a kábelkötegben, a kábel/ház között
F.13	A tároló érzékelőjének rövidzárlata	NTC hiba, rövidzárlat a kábelkötegben, a kábel/ház között
F.20	Biztonsági lekapcsolás: hőmérséklet korlátozó	A kábelkorbács és a készülék közötti testkapcsolat nem megfelelő, az előremenő vagy visszatérő NTC érzékelő meghibásodott (hibás érintkezés), leszikrázás a gyújtókábelnél, a gyújtáscsatlakozónál vagy a gyújtó-elektrodánál, a szivattyú blokkolva van, levegő van a rendszerben
F.22	Biztonsági lekapcsolás: vízhiány	Nincs, vagy túl kevés víz van a termékben, a víznyomás érzékelő hibás, a szivattyú kábele vagy a víznyomás érzékelő laza / nincs csatlakoztatva / hibás
F.23	Biztonsági lekapcsolás: a hőmérséklet-eltérés túl nagy	Szivattyú blokkolva, szivattyú teljesítménye nem megfelelő, levegő a termékben, az előremenő és a visszatérő NTC fel van cserélve
F.24	Biztonsági lekapcsolás: a hőmérséklet növekedése túl gyors	Szivattyú blokkolva, szivattyú teljesítménye nem megfelelő, levegő a termékben, a rendszer nyomása túl alacsony, a gravitációs fék blokkolva / nem megfelelően van beépítve
F.25	Biztonsági lekapcsolás: égéstermék hőmérséklet-határoló (tartozék Ausztriában) vagy más biztonsági komponensek az előszerelt csatlakozódugón X20-nál	Az opciós égéstermék biztonsági hőmérséklet-korlátozó (STB) csatlakozása szakadt, szakadás a kábelkötegben
F.26	Hiba: a gázarmatúra nem működik	A gázarmatúra-léptetőmotor nincs csatlakoztatva, a többpólusú csatlakozó nem megfelelően csatlakozik a panelhez, szakadás a kábelkötegben, a gázarmatúra léptetőmotor meghibásodott, az elektronika meghibásodott
F.27	Biztonsági lekapcsolás: nem korrekt láng regisztrálása	Nedvesség az elektronikában, az elektronika (lángór) hibás, a gáz mágnesszelep szivárog
F.28	Hiba indításkor: sikertelen gyújtás	A gázmérő hibás vagy a gáznyomás-érzékelő kioldott, a gáz levegős, a gáz nyomása túl alacsony, a termikus elzáró berendezés (TAE) kioldott, a kondenzvíz útja eldugult, nem megfelelő gázfűvóka, nem megfelelő pótalkatrész gázarmatúra, gázarmatúra hiba, a panelen a csatlakozó nem megfelelően csatlakozik, szakadás a kábelkötegben, a gyújtóberendezés (gyújtótrafó, gyújtókábel, gyújtás csatlakozó, gyújtó elektróda) hibás, szakadás az ionizáló áramában (kábel, elektróda), a termék földelése hibás, az elektronika hibás
F.29	Kiesés üzem közben: sikertelen ismételt gyújtások	Gázellátás időszakosan megszakadt, égéstermék-visszaáramlás, a kondenzvíz útja eldugult, a termék földelése hibás, a gyújtótrafó nem gyújt
F.32	Ventilátor hiba	A csatlakozó a ventilátoron nincs megfelelően csatlakoztatva, a panelen a csatlakozó nincs megfelelően csatlakoztatva, szakadás a kábelkötegben, a ventilátor blokkolva, a Hall-érzékelő hibás, az elektronika hibás
F.35	Levegőhiány az égetőegységben	A ventilátor fordulatszáma nem helyes, a levegőbevezetés vagy a füstelvezetés eldugult, a csatlakozó nincs megfelelően rákötve a ventilátorra, a NYÁK többszörös csatlakozója nincs helyesen bekötve, szakadás a kábelkorbácsban, a ventilátor blokkolva, a Hall-érzékelő hibás, az elektronika hibás
F.42	Kódoló ellenállás hiba (adott esetben F.70-nel együtt)	Teljesítmény kódoló ellenállás (a hőcserélő kábelkötegében) vagy gáz-csoport ellenállás (a panelen) rövidzárlat/szakadás

Kód	Jelentés	A hiba oka
F.47	A melegvíz-érzékelő leválasztása a tároló kimeneténél (hozam értékének rögzítése)	Az NTC hibás, NTC kábel hibás, hibás csatlakozó az NTC-n, hibás csatlakozó az actoSTOR elektronikán
F.48	A melegvíz-érzékelő rövidzárata a tároló kimeneténél (térfogatáram regisztrálás)	NTC hiba, rövidzárlat a kábelkötegben, a kábel/ház között
F.49	eBUS hiba	Rövidzárlat az eBUS-ban, eBUS túlterhelés vagy két különböző polaritású feszültségellátás az eBUS-on
F.52	Tömegáram érzékelő csatlakozó hiba	Nincs csatlakoztatva/le van választva a tömegáram érzékelő, vagy a csatlakozó nincs megfelelően csatlakoztatva
F.53	Meghibásodott a tömegáram érzékelő	A gáznyomás túl alacsony, a venturi cső szűrősapkájában a szűrő nedves vagy eltömődött, a tömegáram érzékelő hibás, a venturi cső belső nyomásmérési pontja eldugult (ne használjon kenőanyagot az O-gyűrűn a venturi csőben!)
F.54	Gáznyomás hiba (F.28/F.29-cel együtt)	Nincs, vagy alacsony a gáznyomás, a gázlezáró csap el van zárva
F.56	Tömegáram érzékelő szabályozás hiba	Gázarmatúra hibás, a gázarmatúra kábelkötege hibás
F.57	Hiba komfort biztonsági üzem közben	A gyújtó elektróda erősen korrodált
F.61	Gázarmatúra vezérlési hiba	<ul style="list-style-type: none"> <li>– Rövidzárlat/testzárlat a gázarmatúra kábelkötegében</li> <li>– Gázarmatúra hibás (a tekercsek testzárlata)</li> <li>– Az elektronika hibás</li> </ul>
F.62	Gázarmatúra hiba, kikapcsolási késleltetés	<ul style="list-style-type: none"> <li>– a gázarmatúra késleltetett lekapcsolása</li> <li>– a lángjel késleltetett kialakítása</li> <li>– A gázarmatúra tömítetlen</li> <li>– Az elektronika hibás</li> </ul>
F.63	EEPROM hiba	Az elektronika hibás
F.64	Elektronika / NTC hiba	Előremenő- vagy visszatérő NTC hiba, az elektronika hibás
F.65	Panelhőmérséklet hiba	Az elektronika külső hatás miatt túl meleg, az elektronika hibás
F.67	Elektronika /lángfelism. hiba	Elfogadhatatlan lángjel, az elektronika hibás
F.68	Instabil lángjel hiba	Levegő a gázban, gázáramlási nyomás túl kicsi, rossz légfeslesleg-tényező, eltömődött a kondenzvíz útja, nem megfelelő égőfűvóka, megszakadt az ionizációs áram (kábel, elektróda), égéstermék visszaáramlás, kondenzvíz út, az elektronika meghibásodott
F.70	Érvénytelen készülékjelzés (DSN)	Pótalkatrészeket szereltek be: a kijelzőt és a panelt egyidejűleg cserélték és a készülék azonosítást nem állították be újra, hibás, vagy hiányzó teljesítmény kódoló ellenállás
F.71	Előremenő hőmérséklet érzékelő hiba	Az előremenő hőmérséklet-érzékelő állandó értéket jelez: <ul style="list-style-type: none"> <li>– Az előremenő hőmérséklet-érzékelő nem fekszik fel megfelelően az előremenő csövön</li> <li>– Az előremenő hőmérséklet-érzékelő meghibásodott</li> </ul>
F.72	Előremenő és/vagy visszatérő hőmérséklet-érzékelő hiba	Előremenő/visszatérő NTC hőmérséklet-különbség túl nagy → Előremenő és/vagy visszatérő hőmérséklet érzékelő meghibásodott
F.73	A víznyomás-érzékelő jele nem a megfelelő tartományban van (túl alacsony)	Víznyomás-érzékelő szakadás/rövidzárlat, szakadás a testnél/testzárlat a víznyomás-érzékelő vezetékében vagy a víznyomás-érzékelő hibás
F.74	A víznyomás-érzékelő jele nem a megfelelő tartományban van (túl magas)	A víznyomás-érzékelő és az 5 V/24 V között rövidzárlat van vagy víznyomás-érzékelő belső hiba
F.75	Hiba: hiányos átfolyás a szivattyú indításakor.	A szivattyú hibás, levegő került a fűtési rendszerbe, túl kevés a víz a készülékben, a tömegáram érzékelője hibás
F.77	Égéstermék csappantyú/kondenzvíz szivattyú hiba	Nincs jel a füstgázcsappantyútól vagy a kondenzvíz szivattyú hibás
F.82	A külső árammal működő anód hibája (amennyiben tartozékként be van szerelve)	A külső árammal működő anód anódjának vagy NYÁK lapjának csatlakozása hibás
F.83	Előremenő és/vagy visszatérő hőmérséklet-érzékelő hőmérséklet-változás hiba	Az égő indításakor a rendszer nem érzékel hőmérséklet-változást vagy túl kis hőmérséklet-változást érzékel az előremenő vagy a visszatérő hőmérséklet érzékelőnél <ul style="list-style-type: none"> <li>– Túl kevés víz a termékben</li> <li>– Előremenő és/vagy visszatérő hőmérséklet érzékelő nem fekszik fel megfelelően a csövön</li> </ul>



## Melléklet

Kód	Jelentés	A hiba oka
F.84	Hiba:előremenő / visszatérő hőmérséklet-érzékelő hőmérséklet különbség elfogadhatatlan	Az előremenő és visszatérő hőmérséklet érzékelők elfogadhatatlan értékeket jeleznek. <ul style="list-style-type: none"> <li>– Az előremenő és visszatérő hőmérséklet érzékelők ki vannak cserélve</li> <li>– Az előremenő és visszatérő hőmérséklet érzékelők nem megfelelően vannak felszerelve</li> </ul>
F.85	Hiba: rosszul felszerelt előremenő vagy visszatérő hőmérséklet érzékelők	Az előremenő és/vagy visszatérő hőmérséklet érzékelők ugyanazon / rossz csőre vannak felszerelve
F.86	Hiba: érintkezés, padló	Biztonsági termosztát bekapcsolt padlófűtésnél: a fűtés kívánt értékének beállítása
F.90	Hiba: nincs SMU-BMU kommunikáció	BMU és SMU között szakadás, hibás termékkód
F.92	A gáz kódoló ellenállásának hibája	A panelen a kódoló ellenállás nem megfelelő a megadott gázcsoporthoz: ellenőrizze az ellenállást, végezze el ismét a gáz típus ellenőrzést és adja meg a helyes gázcsoportot.
F.93	Gázcsoport hiba	Az égési minőség a megengedett tartományon kívül: rossz gázfűvóka, recirkuláció, nem megfelelő gázcsoport, a venturi csőben eldugult a belső nyomásmérési pont (ne használjon kenőanyagot az O-gyűrűn a venturi csőben!).
Kommunikációs hiba	Nincs kommunikáció a panellel	Kommunikációs hiba a kijelző és a panel között az elektronika dobozában
F.1018	Az 1. sz. szolárszivattyú vezérlési hibája	A szivattyú vezérlő kábelkorbácsa leválasztva.
F.1019	A 2. sz. szolárszivattyú vezérlési hibája	A szivattyú vezérlő kábelkorbácsa leválasztva.
F.1020	Biztonsági lekapcsolás: hőmérséklet korlátozó	Túl magas a szolártároló hőmérséklete.
F.1021	Az 1. sz. szolárszivattyú szárazon futása	Szolárfolyadék hiány a szolárkörben.
F.1022	A 2. sz. szolárszivattyú szárazon futása	Szolárfolyadék hiány a szolárkörben.
F.1070	SMU szolár NYÁK lap konfigurációs hiba	Téves kódolóellenállás észlelése
F.1273	Az 1. szolárszivattyú elektronikájának hibája	Csatlakoztatási hiba, a szivattyú NYÁK lapjának hibája
F.1274	A 2. szolárszivattyú elektronikájának hibája	Csatlakoztatási hiba, a szivattyú NYÁK lapjának hibája
F.1276	1. szolárszivattyú blokkolva	1. szolárszivattyú hibás
F.1277	2. szolárszivattyú blokkolt	2. szolárszivattyú hibás
F.1278	A panel érzékelőjének hibája	Az érzékelő tévesen van bekötve vagy hibás
F.1279	A tároló alsó részén levő érzékelő hibás	Az érzékelő tévesen van bekötve vagy hibás

## F Bekötési kapcsolási rajz

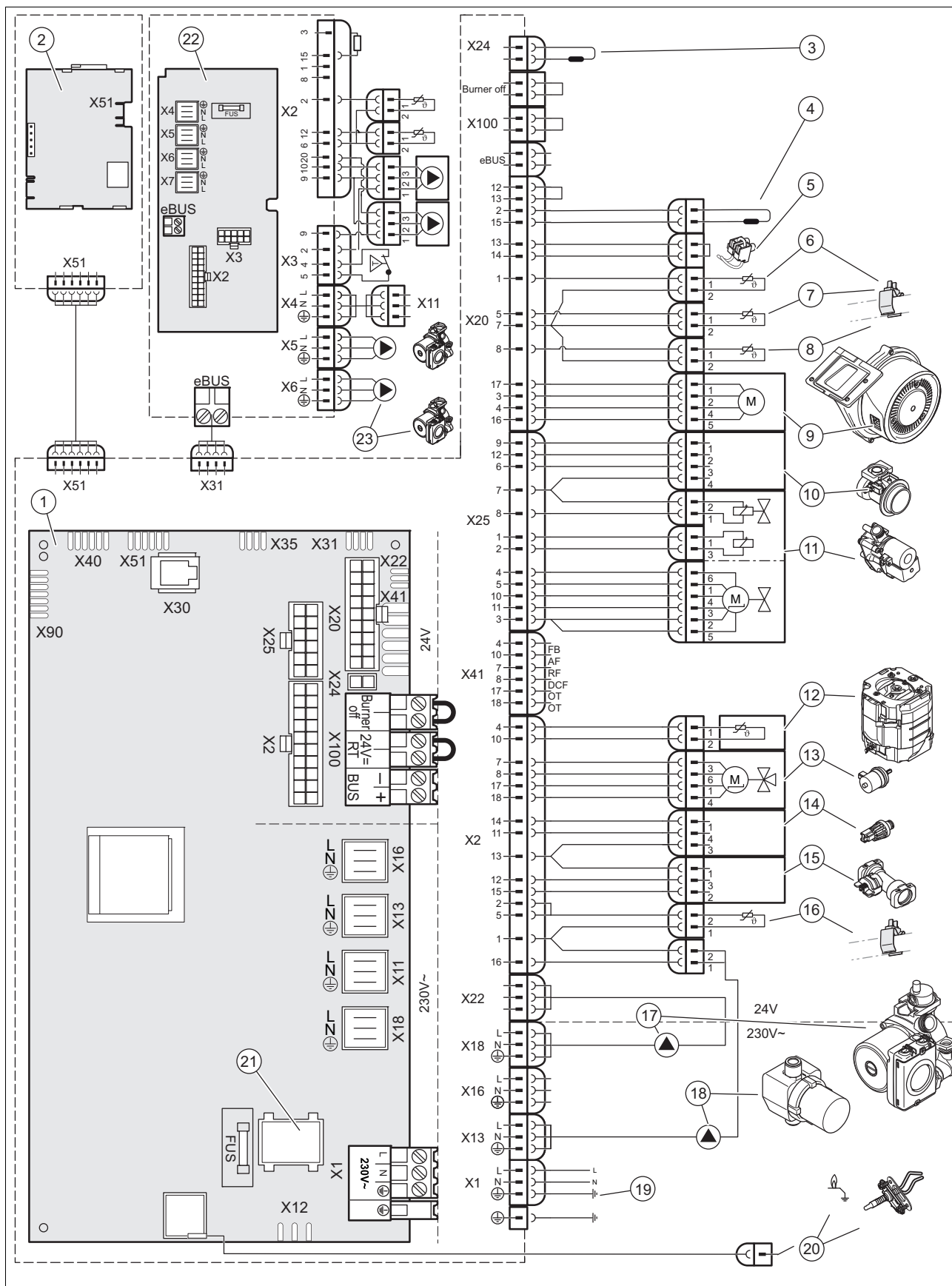

- |   |                                   |   |  |
|---|-----------------------------------|---|--|
| 1 | Fő alaplap                        | 4 | Teljesítménynagyság kódoló ellenállás                          |
| 2 | Interfész alaplap                 | 5 | Előszerelt csatlakozódugó a biztonsági hőmérséklet-határolóhoz |
| 3 | Kódoló ellenállás a gázcsoporthoz | 6 | Az előremenő melegvíz hőmérséklet-érzékelője                   |

## Melléklet

7	Fűtési előremenő hőmérséklet-érzékelő	16	Melegvíz hőmérséklet-érzékelő a tároló kimeneténél
8	Fűtési visszatérő hőmérséklet-érzékelő	17	Fűtőköri keringető szivattyú
9	Ventilátor	18	Melegvíz-szivattyú
10	Venturi	19	Fő áramellátás
11	Gázarmatúra	20	Gyújtó elektróda
12	A tároló hőmérséklet-érzékelője	21	Ki-/bekapcsoló gomb
13	3-utas szelep	22	Szolár elektro-alaplap
14	Nyomásérzékelő	23	Kiegészítő szolárszivattyú (opcióként)
15	Térfogatáram-érzékelő		

## G Gyári gázbeállítási értékek

Beállítási értékek	Mértékegység	G20 földgáz	G31 propán
CO <sub>2</sub> 5 perc teljes terheléses üzem után zárt elülső burkolattal	Térf.	9,2 ± 1,0	10,4 ± 0,5
CO <sub>2</sub> 5 perc teljes terheléses üzem után leszerelt elülső burkolattal	Térf.	9,0 ± 1,0	10,2 ± 0,5
Beállítva W <sub>0</sub> Wobbe-számhoz	kWh/m	14,09	21,41
O <sub>2</sub> 5 perc teljes terheléses üzem után zárt elülső burkolattal	Térf.	4,5 ± 1,8	5,1 ± 0,8

## H Műszaki adatok

### Műszaki adatok – fűtés

	VSC D 206/4-5 190
Előremenő fűtővíz maximális hőmérséklete	80 °C
Max. előremenő hőmérséklet beállítási tartomány (gyári beállítás: 75 °C)	30 ... 80 °C
Maximális megengedett nyomás	0,3 MPa
Névleges vízhozam (ΔT = 20 K)	861 l/h
Névleges vízhozam (ΔT = 30 K)	574 l/h
A kondenzátum térfogatának névleges értéke (pH-érték 3,5 és 4,0 között), ha 50/30 °C	1,82 l/h
ΔP fűtés névleges hozam esetén (ΔT = 30 K)	0,029 MPa

### Műszaki adatok – teljesítmény/terhelés, G20

	VSC D 206/4-5 190
Hasznos teljesítmény tartomány (P), ha 50/30 °C	4,3 ... 21,5 kW
Hasznos teljesítmény tartomány (P), ha 80/60 °C	3,8 ... 20 kW
Melegvíz fűtőteljesítmény-tartomány (P)	3,8 ... 24 kW
Maximális hőterhelés - fűtés (Q)	20,4 kW
Minimális hőterhelés - fűtés (Q)	4 kW

	VSC D 206/4-5 190
Maximális hőterhelés - melegvíz (Q)	24,5 kW
Minimális hőterhelés - melegvíz (Q)	4 kW

#### Műszaki adatok – teljesítmény/terhelés, G31

	VSC D 206/4-5 190
Hasznos teljesítmény tartomány (P), ha 50/30 °C	5,6 ... 21,5 kW
Hasznos teljesítmény tartomány (P), ha 80/60 °C	5 ... 20 kW
Melegvíz fűtőteljesítmény-tartomány (P)	5 ... 24 kW
Maximális hőterhelés - fűtés (Q)	20,4 kW
Minimális hőterhelés - fűtés (Q)	5,3 kW
Maximális hőterhelés - melegvíz (Q)	24,5 kW
Minimális hőterhelés - melegvíz (Q)	5,3 kW

#### Műszaki adatok - melegvíz

	VSC D 206/4-5 190
Fajlagos átfolyás (D) ( $\Delta T = 30$ K) az EN 13203 szerint	24,1 l/min
Folyamatos átfolyás ( $\Delta T = 35$ K)	591 l/h
Fajlagos átfolyás ( $\Delta T = 35$ K)	20,7 l/min
Maximális megengedett nyomás	1 MPa
Hőmérséklet-tartomány	35 ... 65 °C
A tároló űrtartalma	188 l

#### Műszaki adatok – általános információk

	VSC D 206/4-5 190
Gázkategória	II <sub>2H3P</sub>
A gázcső átmérője	G 3/4 coll
A fűtésű cső átmérője	G 3/4 coll
Biztonsági szelep csatlakozócső (min.)	24 mm
Kondenzvízelvezető vezeték (min.)	24 mm
Gázellátás nyomása (G20)	2,5 kPa
Gázátáramlás P max. esetén - melegvíz (G20)	2,59 m <sup>3</sup> /h
CE-szám (PIN)	1312CO5870
Égéstermék tömegáram fűtési üzemben, P min. esetén.	1,8 g/s
Égéstermék tömegáram fűtési üzemben, P max. esetén.	9,2 g/s

## Melléklet

	VSC D 206/4-5 190
Füst tömegárama melegvíz üzemmódban, P max. esetén.	11,0 g/s
Engedélyezett berendezéstípusok	C13, C33, C43, C53, C83, C93, B33P, B53P
Névleges hatásfok, ha 80/60 °C	98 %
Névleges hatásfok, ha 60/40 °C	101,9 %
Névleges hatásfok, ha 50/30 °C	105,4 %
Hatásfok részterheléses üzemeltetésnél (30 %), ha 40/30 °C	108 %
NOx-osztály	5
Készülék méret, szélesség	599 mm
Készülék méret, mélység	693 mm
Készülék méret, magasság	1 880 mm
Nettó tömeg	179 kg
Tömeg, vízzel feltöltött állapot	368 kg

### Műszaki adatok – elektromos berendezések

	VSC D 206/4-5 190
Elektromos csatlakoztatás	230 V / 50 Hz
Beépített biztosíték (lassú)	T4A/250
Max. elektromos teljesítményfelvétel	175 W
Elektromos teljesítményfelvétel standby módban	4,2 W
Védettség	IP X4 D

## Címszójegyzék

**A**

A funkciók menüje .....	31
Adattábla .....	7

**Á**

Állapotkódok .....	19, 48
Áramellátás .....	17
Ártalmatlanítás	
Csomagolás .....	41
Termék .....	41

**B**

befejezés	
Javítás .....	40
Burkolat, szekrényyszerű .....	4

**C**

CE-jelölés .....	6
Cikkszám .....	7
CO <sub>2</sub> -tartalom	
ellenőrzése .....	26
csere	
Égő .....	36
Gázarmatúra .....	37
Hőcserélő .....	39
Képernyő .....	40
Panel .....	40
Ventilátor .....	36
Venturi cső .....	38
Csomagolás	
ártalmatlanítás .....	41

**D**

Diagnosztika	
végrehajtása .....	36
Diagnosztikai kódok .....	43
lehívás .....	27

**E**

Elektronika önellenőrzés	
végrehajtása .....	31
Ellenőrzési munkák .....	47
végrehajtása .....	30, 35
Ellenőrző programok .....	19
használata .....	23
Előírások .....	6
Előírt előremenő hőmérséklet	
beállítása .....	22
előkészítése	
Javítás .....	36
Előremenő hőmérséklet, maximális	
beállítása .....	28

**É**

Égéstermék szag .....	4
Égő	
csere .....	36
ellenőrzése .....	32
Égőtöltési idő	
beállítása .....	28
Égőtöltési idő, visszamaradó	
Visszaállítás .....	28
Élő monitoring	
lehívás .....	19

**F**

Fagykár	
elkerülés .....	5
feltöltés	
Fűtőrendszer .....	25
Fűtőrendszer	
feltöltés .....	25
légtelenítés .....	25
Fűtővíz előkészítése .....	24

**G**

Gázarmatúra .....	36
csere .....	37
Gáztípus ellenőrzés	
végrehajtása .....	22
Gyors-légtelenítő .....	25

**H**

Hálózati csatlakozás .....	17
használat	
Ellenőrző programok .....	23
Hiba szimbólum .....	23
Hibajegyzék	
törlése .....	36
Hibakódok .....	50
leolvasás .....	35
Hibatároló	
lekérdezése .....	36
Visszaállítás .....	36
Hőcserélő	
csere .....	39
tisztítása .....	32

**I**

Indítás	
Installációs asszisztens .....	22
Installációs asszisztens .....	21–22
ismételt indítása .....	22

**J**

Javítás	
befejezés .....	40
előkészítése .....	36

**K**

Karbantartási időköz	
beállítása .....	28
Karbantartási munkák .....	47
végrehajtása .....	30, 35
Képernyő	
csere .....	40
Készülék konfiguráció	
lehívás .....	22
Kezelési koncepció .....	19
Kiegészítő relé .....	22
kiszerezés	
Termo-kompaktmodul .....	31
Komfort biztonsági üzem .....	35
Komfortüzem	
beállítása .....	22
Komponensek ellenőrzése .....	31
Kondenzátumszifon	
feltöltés .....	20
tisztítása .....	33
Kondenzvíz elvezető vezeték .....	13



# Címszójegyzék

<b>L</b>			
légtelenítés		Túlfolyószelep	
Fűtőrendszer.....	25	beállítás .....	29
lehívás		<b>Ü</b>	
Élő monitoring.....	19	Üzemen kívül helyezés .....	41
leolvasás		<b>V</b>	
Hibakódok.....	35	végrehajtása	
Levegő / égéstermék elvezető vezeték .....	15	Elektronika önellenőrzés .....	31
Levegő-/égéstermék elvezető vezeték készülék csatlakozócsonk .....	15	Gáztípus ellenőrzés .....	22
Levegő-/égéstermék-elvezető vezeték szerelése .....	16	Ventilátor	
<b>M</b>		csere .....	36
Maradék szállítási magasság, szivattyú.....	29	Venturi cső .....	36
Maximális fűtőtéljesítmény .....	22, 27	csere .....	38
Melegvíz-hőmérséklet		Visszaállítás	
beállítása .....	22	összes paraméter .....	36
Forrázásveszély.....	5	Visszatérő hőmérséklet szabályozás	
Minimális távolságok .....	9	beállítása .....	28
<b>N</b>			
Nyelv .....	21		
<b>Ö</b>			
Önellenőrzés .....	31		
<b>P</b>			
Panel			
csere .....	40		
Paraméter			
Visszaállítás.....	36		
Pótalkatrészek.....	30–31		
<b>S</b>			
Szabályozó.....	18		
Szakember szint			
lehívás .....	19		
Szakember telefonszáma.....	22		
Szereléshez szükséges szabad helyek.....	9		
Szériaszám.....	7		
Szerszám .....	5		
Szervizjelentés .....	35		
Szervizparter .....	35		
Szivárgáskereső spray .....	5		
Szivattyú utánafutási idő			
beállítása .....	28		
Szivattyú üzemmód			
beállítása .....	28		
Szivattyútéljesítmény beállítása .....	29		
<b>T</b>			
Tárgulási tartály előnyomás			
ellenőrzése .....	34		
Termék			
ártalmatlanítás .....	41		
átadás az üzemeltetőnek.....	29		
bekapcsolása.....	21		
Üzemen kívül helyezés.....	41		
Termo-kompaktmodul			
kiszereles.....	31		
szerelés .....	33		
Termosztátkeverő.....	30		
Tesztprogramok .....	19		
Többfunkciós modul .....	22		
Töltőnyomás			
leolvasás.....	25		



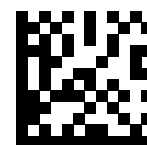

0020183530\_02 ■ 26.02.2015

**Vaillant Saunier Duval Kft.**

1117 Budapest ■ Hunyadi János út. 1.

Tel 1 464 78 00 ■ Telefax 1 464 78 01

vaillant@vaillant.hu ■ www.vaillant.hu

© Ezek az útmutatók, vagy ezek részei szerzői jogi védelem alatt állnak, és kizárólag a gyártó írásos beleegyezésével sokszorosíthatók, illetve terjeszthetők.